

ПРАВИЛА ВИДА СПОРТА «БОКС»

СОДЕРЖАНИЕ

ОПРЕДЕЛЕНИЯ

ПРАВИЛА ПРОВЕДЕНИЯ СОРЕВНОВАНИЙ

- ПРАВИЛО 1 – Классификация боксеров
- ПРАВИЛО 2 – Допуск боксеров
- ПРАВИЛО 3 – Регистрация боксеров на соревнованиях
- ПРАВИЛО 4 – Медицинское освидетельствование
- ПРАВИЛО 5 – Взвешивание
- ПРАВИЛО 6 – Замена боксеров на общем взвешивании
- ПРАВИЛО 7 – Официальная жеребьевка
- ПРАВИЛО 8 – Продолжительность и количество раундов
- ПРАВИЛО 9 – Решения
- ПРАВИЛО 10 – Судейская электронная аппаратура
- ПРАВИЛО 11 – Начисление очков
- ПРАВИЛО 12 – Нарушения
- ПРАВИЛО 13 – Нокдаун
- ПРАВИЛО 14 – Утверждение соревнований Федерацией бокса России
- ПРАВИЛО 15 – Арена соревнований
- ПРАВИЛО 16 – Антидопинговый контроль

ПРАВИЛА ДЛЯ ОФИЦИАЛЬНЫХ ЛИЦ СОРЕВНОВАНИЙ

- ПРАВИЛО 1 – Технический делегат
- ПРАВИЛО 2 – Главный судья
- ПРАВИЛО 3 – Заместители Главного судьи
- ПРАВИЛО 4 – Рефери
- ПРАВИЛО 5 – Боковые судьи
- ПРАВИЛО 6 – Реестр рефери и боковых судей Федерации бокса России
- ПРАВИЛО 7 – Секунданты
- ПРАВИЛО 8 – Представители
- ПРАВИЛО 9 – Боксеры
- ПРАВИЛО 10 – Судейско-вспомогательный персонал

ПРАВИЛА ПО ОБОРУДОВАНИЮ СОРЕВНОВАНИЙ

- ПРАВИЛО 1 – Ринг
- ПРАВИЛО 2 – Аксессуары ринга
- ПРАВИЛО 3 – Боксерские перчатки
- ПРАВИЛО 4 – Шлемы

- ПРАВИЛО 5 – Бинты
- ПРАВИЛО 6 – Капы
- ПРАВИЛО 7 – Защитная раковина
- ПРАВИЛО 8 – Соревновательная униформа
- ПРАВИЛО 9 – Судейская электронная аппаратура

ПРИЛОЖЕНИЕ 1 – Перечень медицинских противопоказаний для занятий боксом

ПРИЛОЖЕНИЕ 2 – Примерные документы секретариата

ПРИЛОЖЕНИЕ 3 – Расчет количественного состава судейской коллегии и обслуживающего персонала соревнований по боксу

ПРИЛОЖЕНИЕ 4 – Положение о подаче заявок и оформлении документации по проведению соревнований Федерации бокса России

ПРИЛОЖЕНИЕ 5 – Форма положения о проведении всероссийских соревнований

ПРИЛОЖЕНИЕ 6 – Оценка работы рефери и судей

ПРИЛОЖЕНИЕ 7 – Положение о рейтинге рефери и судей по итогам работы за год

ПРИЛОЖЕНИЕ 8 - Система подсчета ударов

ПРИЛОЖЕНИЕ 9 - Условия присвоения квалификационных категорий, прохождения теоретической подготовки и сдачи квалификационных зачетов спортивными судьями по боксу

ОПРЕДЕЛЕНИЯ

«ФБР» - Федерация бокса России.

«Соревнования, утвержденные ФБР» - соревнования по боксу, утвержденные и/или санкционированные Федерацией бокса России. ФБР разрешает использование своего логотипа и предоставляет своих официальных лиц для управления этими соревнованиями.

«Спортсмены-участники» - лица, направленные для участия в соревнованиях по боксу.

«Официальные представители команды» - руководители, тренеры и врачи, представляющие на соревнованиях команды-участницы.

«Технический делегат» - делегат ФБР, отвечающий за порядок и соблюдение правил во время соревнований, утвержденных ФБР.

«Главный судья» - лицо, отвечающее за техническое руководство соревнованиями в соответствии с правилами соревнований по боксу.

«Минспорттуризма России» - Министерство спорта, туризма и молодежной политики Российской Федерации.

«ЕКП» - Единый календарный план Минспорттуризма России.

«ВФД» - врачебно-физкультурный диспансер, либо медицинское учреждение, имеющее право осуществлять медицинский контроль над спортсменами.

«СЭА» - судейская электронная аппаратура.

«Всемирная серия бокса, WSB» - боксерские соревнования, признанные АИБА.

«Спортивная книжка боксера» - документ, в котором указывается медицинский статус боксера, его принадлежность к спортивному обществу и спортивная классификация.

Настоящие "Правила Федерации бокса России" составлены с учетом основных требований Технических правил и правил соревнований АИБА (Международной ассоциацией бокса), вступивших в силу 24.03.2011 года и дополненных 23.09.2011 года, являются обязательными для организаций, проводящих соревнования по олимпийскому боксу на всей территории Российской Федерации.

Официальные лица (руководители команд, тренеры, боксеры и судьи), принимающие участие в соревнованиях, обязаны в своих действиях руководствоваться настоящими правилами.

ПРАВИЛА ПРОВЕДЕНИЯ СОРЕВНОВАНИЙ

ПРАВИЛО 1. КЛАССИФИКАЦИЯ БОКСЕРОВ

1.1. Возрастное деление участников. В зависимости от возраста участники делятся на следующие группы:

Наименование группы	Возраст
Юноши и девочки младшего возраста	12 лет
Юноши и девочки среднего возраста	13 – 14 лет
Юноши и девочки старшего возраста	15 –16 лет
Юниоры и юниорки	17 – 18 лет
Юниоры	19 – 22 года
Мужчины и женщины	19 –34 года

1.1.1. Возраст боксеров определяется по году их рождения.

1.2. Весовые категории

Весовые категории	Юноши и девочки 13-14 лет	Юноши и девочки 15-16 лет	Женщины 19-34 года и юниорки 17-18 лет	Мужчины 19-34 года и юниоры 17 – 18 лет, 19 – 22 года
	до кг	до кг	до кг	до кг
Первая супернаилегчайшая	38,5	—	—	—
Вторая супернаилегчайшая	40	—	—	—
Первая суперлегчайшая	41,5	—	—	—
Вторая суперлегчайшая	43	—	—	—
Третья суперлегчайшая	44,5			
Самая легкая	46	44 - 46		
Первая наилегчайшая	48	48	45 - 48	46 - 49
Наилегчайшая	50	50	51	52
Первая легчайшая	52	52		
Легчайшая	54	54	54	56
Полулегкая	56	57	57	

Легкая	59	60	60	60
Первая полусредняя	62	63	64	64
Полусредняя	65	66	69	69
Первая средняя	68	70		
Средняя	72	75	75	75
Полутяжелая	76	80	81	81
Тяжелая	Св. 76	Св. 80	Св. 81	91
Супертяжелая		—	—	Св. 91

1.2.1. Официальные соревнования по боксу проводятся в спортивных дисциплинах (весовых категориях) согласно Всероссийскому реестру видов спорта.

1.2.2. В соревнованиях юношей и девочек 12 лет пары составляются с таким расчетом, чтобы разница в весе у боксеров, имеющих вес до 60 кг, не превышала 2-х кг; от 60 до 70 – 3-х кг; от 70 до 80 кг – 4-х кг и свыше 80 кг – 5 кг.

1.2.3. Участники командных соревнований могут выступать в смежной (более тяжелой) весовой категории с правом возврата в категорию, указанную в заявке.

1.2.4. В абсолютных чемпионатах России участвуют боксеры свыше 81кг.

1.2.5. На Олимпийских Играх для женщин установлены три весовые категории: наилегчайший 48 -51кг, легкий 57-60кг, средний 69 -75кг .

1.3. Виды соревнований, система, условия проведения соревнований

1.3.1. "Положение о соревнованиях". Организация и проведение физкультурного мероприятия или спортивного соревнования осуществляются в соответствии с положением (регламентом) о физкультурном мероприятии или спортивном соревновании, утверждаемым его организаторами. Общие требования к содержанию положений (регламентов) устанавливаются федеральным органом исполнительной власти в области физической культуры и спорта. Положение не должно противоречить настоящим правилам.

1.3.2. Виды соревнований. Соревнования могут быть личные, командные или лично-командные. В личных соревнованиях определяется только личные результаты. В командных соревнованиях определяются результаты команд, в лично-командных соревнованиях определяются как личные, так и командные результаты.

1.3.3. Система. Соревнования могут проводиться по системе с выбыванием проигравших боксеров после первого поражения или с выбыванием после второго поражения, а также по круговой системе.

1.3.4. Условия проведения соревнований. В соответствии с возрастом участников устанавливаются следующие требования:

Возраст боксеров	Максимальное количество боев на соревнованиях/ Количество дней отдыха между боями.		
Масштаб соревнований	До Чемпионата/Первенства включительно		
	Области, края	Федерального округа/ ФСО	России
Юноши и девочки младшего возраста 12 лет Девочки среднего возраста 13-14 лет	2/1	2/1	2/1
Девочки старшего возраста 15-16 лет	2/1	3/2	3/2
Юноши среднего возраста 13-14 лет	3/1	4/2	4/2
Юноши старшего возраста 15-16 лет	4/2	4/2	5/2

Юниоры и юниорки 17 – 18 лет, юниоры 19 – 22 года Мужчины, женщины	5/2	5/2	5/2
---	-----	-----	-----

1.3.4.1. Во всех случаях боксер не должен проводить более одного боя в день.

1.3.4.2. Перерыв между боями должен быть не менее 12-ти часов.

1.3.5. Условия проведения соревнований смежных возрастных групп и разрядов.

Юношам и девочкам разрешается проводить бои с боксерами старшей возрастной группы смежного года рождения. Юниорам и девушкам 17 - 18 лет разрешается участвовать в соревнованиях среди взрослых на основании медицинского заключения врачебно – физкультурного диспансера и заявления личного тренера. Разрешается проводить бои между боксерами смежных спортивных разрядов. Боксерам первого спортивного разряда разрешается проводить бои с мастерами спорта и мастерами спорта международного класса. При проведении поединков условия должны соответствовать требованиям, предъявляемым к старшей возрастной группе и более высокому спортивному разряду.

ПРАВИЛО 2. ДОПУСК БОКСЕРОВ

2.1. Принадлежность спортсмена к территории и спортивному обществу/ведомству.

2.1.1. Любой боксер, участвующий в соревнованиях, проводимых на территории РФ (за исключением международных турниров) должен быть гражданином РФ. В отдельных случаях спортсмен может быть допущен по разрешению на временное проживание или виду на жительство РФ. По письменному разрешению ФБР на соревнования могут быть допущены зарубежные команды.

2.1.2. Каждый спортсмен должен определить за какую территорию и какое спортивное общество/ведомство он выступает, о чем делается запись в «Спортивной книжке боксера». Если боксер пожелает сменить территориальную принадлежность и/или спортивное общество/ведомство он может выступать как представитель другой территории и/или спортивного общества/ведомства спустя 1 (один) год после официального разрешения ФБР о замене.

2.1.3. Параллельный зачет результатов. Федерация бокса России допускает параллельный зачет результатов между территориями и/или обществами/ведомствами. Факт параллельного зачета результатов должен быть узаконен приказом по ФБР, а в регионах приказом региональных руководящих органов по физкультуре и спорту.

2.1.4. Любая организация должна быть готова прислать в ФБР на участие в Всероссийских соревнованиях окончательные заявки, чтобы получить подтверждение принадлежности к территории и обществу/ведомству и допуск боксера к соревнованиям. Принадлежность к территории и спортивному обществу/ведомству должна проверяться по паспорту, «Спортивной книжке боксера» и по результатам предыдущих соревнований, утвержденных ФБР.

2.1.5. Во всех спорах, возникающих в ходе чемпионатов и первенств России, других турниров, утвержденных ФБР, итоговое решение остается за Президиумом ФБР.

2.1.6. Перед соревнованием дирекция ФБР должна подтвердить принадлежность боксера к территории, спортивному обществу и его допуск к чемпионату и первенствам России, федеральных округов, городов Москвы и Санкт - Петербурга. Вместе с тем, в ходе соревнований, любой спор должен разрешаться Главным судьей соревнований, после чего соответствующее решение утверждается Президиумом ФБР.

2.2. Медицинские аспекты допуска боксеров.

2.2.1. Допуск врачом. Боксер допускается к участию в соревнованиях при представлении своей «Спортивной книжки боксера» с отметкой Заместителя Главного судьи по медицинскому обеспечению о пригодности этого боксера к участию в данных соревнованиях. «Спортивная книжка боксера» действительна только в том случае, если она заполнена по всем правилам, отражает состояние боксера на текущий момент, если со времени последней диспансеризации прошло не более 6 месяцев, и не более чем за три дня до выезда боксера на соревнования врач ВФД допустил боксера к участию в соревнованиях. Факт диспансеризации и допуска фиксируется в «Спортивной книжке боксера» и заверяется печатью ВФД либо личной печатью назначенным им врачом.

Каждый день, в которых боксер участвует в боях, он должен перед взвешиванием получить подтверждение пригодности к соревнованиям у Заместителя Главного судьи по медицинскому обеспечению или назначенным им врачом.

2.2.1.1. Боксер может боксировать с мягкой наколенной повязкой, при условии, что на ней нет железа или твердого пластика.

2.2.1.2. Боксер не допускается к бою, если имеется повязка, наложенная на порез, рану, ссадину, разрыв кожи или гематому на волосистой части головы или на лице, включая нос и уши. Боксер допускается к бою, если ссадина закрыта коллодием или стерильным, прозрачным лейкопластырем. Решение о допуске принимается врачом, осматривающим боксера в день соревнования.

2.2.1.3. Перед медицинским осмотром и взвешиванием боксер должен быть чисто выбрит. Борода и усы не разрешены. Во время боя у боксера не должно быть никакого пирсинга и никаких аксессуаров на теле.

2.2.1.4. В соревнованиях не разрешается участвовать беременным женщинам – боксерам. Они обязаны подписать декларацию или представить медицинскую справку об отсутствии беременности перед прохождением медосмотра.

2.2.1.5. Боксеры, имеющие имплантированные электростимуляторы, к соревнованиям не допускаются.

2.2.2. Допуск после временного отстранения. Перед тем, как возобновить участие в боях после любого периода отстранения по медицинским показателям, боксер должен пройти в полном объеме диспансеризацию для определения его пригодности к дальнейшему участию в соревнованиях по боксу, о чем делается запись в его «Спортивной книжке боксера» и заверяется печатью ВФД.

2.2.3. Отстранение боксера после нокаута или остановки боя рефери после удара в голову (RSCH).

2.2.3.1. Один нокаут или RSCH. Боксеру, нокаутированному в результате ударов в голову, или RSCH, не разрешается принимать участие в соревнованиях и тренировочных боях в течение как минимум тридцати дней со дня нокаута.

2.2.3.2. Два нокаута или RSCH. Боксеру, нокаутированному в результате ударов в голову, или RSCH дважды в течение девяносто дней, не разрешается принимать участие в соревнованиях и тренировочных боях в течение девяносто дней со дня второго нокаута.

2.2.3.3. Три нокаута или RSCH. Боксеру, нокаутированному в результате ударов в голову или RSCH трижды в течение двенадцати месяцев, не разрешается принимать участие в соревнованиях и тренировочных боях в течение 360 дней со дня третьего нокаута.

2.2.3.4. Если боксер был нокаутирован и получил сильный удар в голову, врач должен классифицировать тяжесть сотрясения и предписать медицинские ограничения следующим образом:

2.2.3.4.1. Если боксер получил нокаут без потери сознания (LOC) – ограничение минимум 30 дней.

2.2.3.4.2. Если боксер получил нокаут с потерей сознания (LOC) менее 1 мин. – ограничение 90 дней.

2.2.3.4.3. Если боксер получил нокаут с потерей сознания (LOC) более 1 мин. – ограничение

180 дней.

2.2.3.4.4. Если боксер получил второй нокаут с потерей сознания (LOC) в течение 3 месяцев после возобновления занятий боксом после 1 нокаута с потерей сознания - ограничение удваивается.

2.2.3.4.5. Если боксер получил третий нокаут с потерей сознания (LOC) в течение 12 месяцев, то он отстраняется от участия в соревнованиях на 360 дней со дня получения третьего нокаута с потерей сознания.

2.2.3.4.6. Если боксер получил медицинские ограничения, то он в указанные сроки не должен участвовать в соревнованиях и спаррингах.

2.2.3.5. Нокаут, полученный в бою в результате ударов в голову или RSCH, записывается в «Спортивную книжку боксера» красными чернилами. Главный секретарь обязан в трехдневный срок письменно уведомить ВФД, на учете которого состоит нокаутированный боксер, о факте нокаута или RSCH с указанием медицинских ограничений к участию в соревнованиях и спаррингах.

2.2.3.6. Все защитные меры должны применяться и в том случае, если нокаут получен во время тренировки. Тренер обязан проинформировать об этом ВФД, на учете которого состоит нокаутированный боксер.

2.2.3.7. Боксер, нокаутированный в голову в результате неправильных ударов или с нарушением правил соревнований, в результате чего ему присуждена победа “ввиду дисквалификации”, не имеет право продолжать соревнования.

2.2.3.8. Заместитель Главного судьи по медицинскому обеспечению может обратиться к Главному судье о необходимости остановки боя, если, по его мнению, с медицинской точки зрения, бой продолжать нельзя, а рефери бой не останавливает.

2.2.3.9. По усмотрению врача, боксер перед взвешиванием может быть отстранен от соревнований по медицинским показаниям, о чем делается запись в «Спортивной книжке боксера». Заключение врача оформляется письменно и передается Главному секретарю.

2.3. Профессиональный бокс. Боксеру, принимавшему участие в любых соревнованиях профессионального бокса (за исключением Всемирной серии бокса АИБА, WSB) и других профессиональных видах единоборств не разрешается участвовать во всероссийских официальных соревнованиях, т.к. в соответствии с нормами АИБА эти боксеры не имеют права выступать за спортивные сборные команды Российской Федерации.

ПРАВИЛО 3. РЕГИСТРАЦИЯ БОКСЕРОВ НА СОРЕВНОВАНИЯХ

3.1. Мандатная комиссия. Допуск боксеров к соревнованиям осуществляет комиссия в следующем составе: Главный судья или уполномоченный им заместитель Главного судьи, Главный секретарь, заместитель Главного судьи по медицинскому обеспечению, представитель организации, принимающей соревнования.

3.2. Действительность документов

Ниже указаны документы, представляемые в мандатную комиссию соревнований, обязательные для всех боксеров, принимающих участие в соревнованиях:

3.2.1. Паспорт гражданина РФ. Необходим для проверки гражданства, регистрации и даты рождения боксеров (для юношей и девушек до 14 лет – свидетельство о рождении, справку с места учебы с фотографией, заверенную печатью учебного заведения, или справку с места жительства, заверенную печатью ЖЭКа).

3.2.2. «Спортивная книжка боксера». Необходима для проверки медицинского статуса боксеров, их принадлежности к ФСО и ведомству и спортивной классификации.

3.2.3. «Заявка на участие в соревнованиях». Необходима для подтверждения медицинского статуса боксеров, их принадлежности к ФСО и ведомству, спортивной классификации и аккредитации. Заявка остается в организации, проводящей соревнования.

3.2.4. Полис обязательного медицинского страхования (на случай госпитализации). За исключением военнослужащих и служащих МВД.

3.2.5. Женщины – боксеры обязаны подписать декларацию или представить справку от гинеколога об отсутствии беременности.

3.2.6. Доказательство прохождения проверки документов. После прохождения мандатной комиссии боксерам должна выдаваться карточка участника соревнований, подписанная Главным судьей или Главным секретарем, которая должна предъявляться при медосмотре и взвешивании.

3.3. В зависимости от возраста и количества боев, проведенных боксером на соревнованиях, устанавливается следующий обязательный перерыв между соревнованиями:

Возрастная группа	Количество боев, проведенных на соревнованиях	Обязательный перерыв до следующих соревнований
Юноши и девочки моложе 14 лет	3 – 4 боя	45 дней
Юноши и девушки старшего возраста 15-16 лет	3 боя	15 дней
	4 – 5 боев	30 дней
Юниоры и юниорки 17 – 18 лет	3 – 4 боя	15 дней
Мужчины и женщины, юниоры 19 – 22 года	5 боев	30 дней

3.4. Новички допускаются к соревнованиям не ранее, чем через три месяца после начала занятий боксом.

3.5. Окончательное решение о допуске к соревнованиям принимает Главный судья.

ПРАВИЛО 4. МЕДИЦИНСКОЕ ОСВИДЕТЕЛЬСТВОВАНИЕ

4.1. Непосредственно перед взвешиванием участник соревнований должен быть осмотрен Заместителем Главного судьи по медицинскому обеспечению, либо назначенным им местным врачом или врачом команды, и признан годным к участию в соревновании. Чтобы облегчить проведение взвешивания, Главный судья может принять решение назначить начало медосмотра на более раннее время.

4.2. При прохождении медосмотра и взвешивания, боксер должен представить свою «Спортивную книжку боксера». Записи в «Спортивной книжке боксера» должны быть завизированы директором ФБР и соответствующими должностными лицами. Если боксер не представит свою «Спортивную книжку боксера» во время медосмотра и взвешивания, он не допускается к соревнованиям.

4.3. Кроме этого, боксеры должны со всей возможной точностью ответить на вопросы, заданные врачом на взвешивании.

4.4. Гендерный тест. На любых соревнованиях, утвержденных ФБР, может проводиться гендерный тест.

4.5. Допинг - контроль. На любых соревнованиях, утвержденных ФБР, может проводиться

допинг – контроль.

ПРАВИЛО 5. ВЗВЕШИВАНИЕ

5.1. Касается всех соревнований, утвержденных ФБР.

5.1.1. В утро первого дня соревнований с 8.00 до 10.00 взвешиваются все участники соревнований во всех весовых категориях. Временной интервал от начала общего взвешивания до начала первого боя - не менее 6 часов. При необходимости первое общее взвешивание может быть проведено в день приезда, что специально оговаривается в "Положении о соревнованиях". В остальные дни соревнований только те из боксеров, которые проводят бой в этот день по регламенту соревнований, взвешиваются с 8.00 до 9.00 утра. Время от завершения взвешивания до начала первого боя в остальные дни должно быть не менее 3 часов. За Главным судьей сохраняется право отменить последнее условие в случае непредвиденных обстоятельств, после консультаций с Заместителем Главного судьи по медицинскому обеспечению. В соревнованиях юношей и девочек 12 - 14 лет взвешивание проводится один раз.

5.1.2. Взвешивание должны проводить официальные лица, уполномоченные Главным судьей. Весы должны быть ими проверены. Могут использоваться электронные весы. Контрольные весы, используемые на турнире, и весы, используемые на официальном взвешивании, должны быть одной марки и одинаково откалиброваны. Представители команды или любого боксера имеют право присутствовать, но не вправе вмешаться в процедуру официального взвешивания.

5.1.3. Вес, зафиксированный на общем взвешивании в первый день соревнования, определяет весовую категорию участника на весь период соревнования. Вес не должен превышать максимально допустимого и быть ниже минимального предела, установленного для соответствующей весовой категории, что также применимо при ежедневном взвешивании. Боксер обязан проходить официальное взвешивание в те дни, в которые он боксирует по регламенту. Участник имеет право проводить бои только в той весовой категории, в которой он зарегистрирован на общем взвешивании.

5.1.4. Во время взвешивания боксеру разрешается взвешиваться на весах для официального взвешивания только один раз. Вес, зарегистрированный при этом, является окончательным. Однако, при необходимости, участнику по его просьбе может быть предоставлена возможность проверки своего веса на весах для официального взвешивания.

5.1.5. Весом боксера считается вес, зарегистрированный на официальном взвешивании. Боксер может взвешиваться в плавках (без одежды), которые при необходимости могут быть сняты спортсменом непосредственно при взвешивании. Женщина - боксер может взвешиваться в плавках и бюстгальтере.

5.1.6. Взвешивание должно проводиться официальными лицами одного пола.

5.2. Касается матчевых встреч и командных соревнований.

5.2.1. Если вес боксера превышает предельный вес, установленный для его категории, не более чем на 500 граммов, он может быть допущен к соревнованиям. Однако, независимо от результата боя, данный участник приносит своей команде количество очков присуждаемых побежденному, а его соперник (если этот боксер прошел медосмотр и взвешивание в данный день и появился на ринге, готовый к бою) получает количество очков, присуждаемых победителю. Если вес обоих боксеров превышает предельный вес, установленный для весовой категории, в которой они были заявлены, то каждому из них начисляется количество очков, которое присуждается проигравшему. Если вес участника превышает предельный вес, установленный для его категории, более чем на 500 граммов, но не более чем на 3 кг, то официальный представитель команды-соперника имеет право разрешить такому боксеру участвовать в соревновании. При этом бой считается выигранным командой, боксер которой имеет нужный вес. Перед взвешиванием участники должны получить допуск к соревнованиям у назначенного врача.

ПРАВИЛО 6. ЗАМЕНА БОКСЕРОВ НА ОБЩЕМ ВЗВЕШИВАНИИ

6.1. Если общее взвешивание еще не закончено, а вес боксера на взвешивании вышел за рамки категории, в которой он заявлен, то представитель команды имеет право заявить его в весовой категории, в рамки которой он укладывается, если данная команда имеет вакантное место в данной категории.

6.2. Также команда имеет право заменить одного боксера на другого в любое время до окончания медосмотра и общего взвешивания, при условии, что боксер был включен в заявку в данной или в любой другой весовой категории.

6.3. Все другие случаи замен решаются до завершения работы мандатной комиссии.

ПРАВИЛО 7. ОФИЦИАЛЬНАЯ ЖЕРЕБЬЕВКА

7.1. Жеребьевка должна проводиться после официального общего взвешивания. Жеребьевка должна начинаться не позднее чем через три часа после завершения взвешивания и заканчиваться не менее чем за три часа до начала первого боя первого дня соревнования. Общее взвешивание и официальная жеребьевка должны проводиться в один день. Жеребьевка должна проводиться в присутствии официальных представителей команд. Следует обеспечить, если это возможно, чтобы ни одному из участников в одной и той же весовой категории не пришлось участвовать в боях дважды, прежде чем все остальные спортсмены этой весовой категории проведут как минимум по одному бою. В особых случаях Главный судья имеет право не придерживаться этого правила.

7.2. На соревнованиях, утвержденных ФБР, наряду с ручной может использоваться система компьютерной жеребьевки. Главный судья имеет право произвести рассеивание сильнейших боксеров по предложению тренерского совета. В этом случае они, по возможности, должны быть поставлены в одинаковые условия (по количеству боев на данных соревнованиях).

7.3. Освобождение от боя в первом туре соревнований. В каждой весовой категории количество участников, освобожденных от боев в первом туре, определяется таким образом, чтобы после боев в этом туре количество участников весовой категории уменьшилось до 2, 4, 8, 16, или 32. Боксеры, освобожденные от боев в первом туре, должны во втором туре боксировать под номером, определенным жеребьевкой.

7.4. Состав пар. На соревнованиях состав пар должен соответствовать, насколько это возможно, порядку весовых категорий. Т.е. состав пар очередного тура открывается боксерами самых легких весовых категорий программы и затем в порядке возрастания до спортсменов самых тяжелых весовых категорий. В следующем туре программу соревнований вновь открывают боксеры самых легких весовых категорий, и так далее. При составлении регламента соревнований могут учитываться пожелания хозяев, если это не противоречит результатам жеребьевки.

7.5. Повторная жеребьевка. Если при проведении жеребьевки боксеров, в какой либо весовой категории произошла ошибка или возникли непредвиденные обстоятельства, Главный судья имеет право распорядиться о том, чтобы для этой весовой категории жеребьевка была проведена повторно. Повторная жеребьевка разрешается, пока не завершилась жеребьевка последней весовой категории.

ПРАВИЛО 8. ПРОДОЛЖИТЕЛЬНОСТЬ И КОЛИЧЕСТВО РАУНДОВ

8.1. Официальные соревнования. Формула боя на соревнованиях меняется в зависимости от возраста и квалификации боксеров.

Возраст	Новички	III разряд и выше
Юноши и девочки младшего возраста 12 лет	3 раунда по 1 минуте	3 раунда по 1 минуте
Юноши и девочки среднего возраста 13-14 лет	3 раунда по 1 минуте	3 раунда по 1,5 минуте
Юноши и девочки старшего возраста 15-16 лет	3 раунда по 1,5 минуте	3 раунда по 2 минуты
Юниорки 17-18 лет, женщины 19-34 года	4 раунда по 1,5 минуты	4 раунда по 2 минуты
Юниоры 17-18 лет, 19 – 22 года, мужчины 19-34 года	3 раунда по 2 минуты	3 раунда по 3 минуты

8.2. Чистое время. На соревнованиях выше областного масштаба фиксируется чистое время. Остановки боя для вынесения предупреждений, замечаний, приведения экипировки или оборудования в порядок, или по любой другой причине, за исключением, времени, когда рефери отсчитывает нокаун, не включаются в чистое время. Дополнительный раунд назначаться не может.

8.3. Абсолютный чемпионат России. На абсолютном чемпионате России формула боя определяется в соответствии с положением о соревнованиях.

8.4. Соревнования по договоренности. По предварительной договоренности для мужчин и юниоров боксеров 3 разряда и выше формула боя может быть следующей: три, четыре или пять раундов по три минуты. Для женщин и юниорок формула боя может быть следующей: три, четыре или пять раундов по две минуты.

8.5. Перерыв между раундами. Во всех случаях перерыв между раундами составляет одну минуту.

ПРАВИЛО 9. РЕШЕНИЯ

9.1. Победа по очкам

9.1.1. По окончании боя победитель определяется в соответствии с результатом боя, выданным компьютером судейской электронной аппаратуры (СЭА). Боксер, получивший большее количество очков должен быть объявлен победителем согласно приложению 8 «Системы подсчета ударов».

9.1.2. Если СЭА не работает, то боковые судьи ведут судейские записки. Победитель боя определяется большинством голосов боковых судей.

9.2. Победа в результате отказа от продолжения боя

9.2.1. Если боксер добровольно отказывается продолжать бой на любой стадии или не может продолжать бой сразу после окончания перерыва между раундами, или его секундант выбросил полотенце об отказе от продолжения боя, соперник должен быть объявлен победителем ввиду отказа от продолжения боя.

9.3. Победа в результате остановки боя рефери (RSC)

9.3.1. **Явное преимущество.** Если один из боксеров, по мнению рефери, явно уступает другому в мастерстве и вследствие этого пропускает большое количество ударов, грозящее ему нарушением здоровья, или одному из боксеров рефери отсчитал предельно допустимое количество нокаунов, предусмотренных правилом 13.9., то бой должен быть остановлен, а соперник должен быть объявлен победителем.

9.3.1.1. Нокдауны, полученные в результате неправильного удара, либо с нарушением правил, не входят в предельно допустимое количество нокдаунов.

9.3.2. Победа в результате остановки боя рефери из – за травмы (RSCI)

9.3.2.1. Если один из боксеров, по мнению рефери или врача у ринга, не способен продолжать бой из-за полученной травмы или по другой причине, а его противник не пользовался при этом запрещенными действиями или ударами, то бой должен быть остановлен, а соперник должен быть объявлен победителем (RSCI). Если оба боксера одновременно получили травмы, победителем должен быть объявлен боксер, набравший на этот момент наибольшее количество очков.

9.3.2.2. Консультация рефери врачом. Для консультации по вопросу возможности боксером продолжать бой, рефери может пригласить к рингу дежурного врача соревнований.

9.3.2.2.1. Врач в момент консультации не имеет права оказывать боксеру медицинскую помощь.

9.3.2.2.2. В момент консультации рефери с врачом на ринг или к канатам кроме них никто не допускается.

9.3.2.2.3. Право решения остается за рефери.

9.4. Победа ввиду остановки боя рефери после ударов в голову (RSCH).

9.4.1. Если боксер не может продолжать бой и не возобновляет бой после получения сильных ударов в голову, его сопернику присуждается победа (RSCH).

9.5. Победа ввиду дисквалификации соперника (ДСК).

9.5.1. Если один из боксеров дисквалифицирован, его соперник должен быть объявлен победителем.

9.5.2. Боксер, дисквалифицированный за неэтичное поведение или нарушение дисциплины, грубое умышленное нарушение правил соревнований или принципа честной игры по решению Главного судьи может быть лишен завоеванных им на этих соревнованиях приза, медали, почетной награды или права на присвоение спортивного звания/разряда. В особых случаях Главный судья имеет право предложить соответствующей региональной Федерации бокса дисквалифицировать боксера на тот или иной срок в соответствии с серьезностью совершенного им нарушения.

9.6. Победа нокаутом (НК).

9.6.1. Если, в результате пропущенного правильного удара, боксер находится в состоянии нокдауна и не в состоянии продолжать бой в течение десяти отсчитанных рефери секунд, то рефери словом «аут» фиксирует победу его соперника нокаутом.

9.7. Отмена боя.

9.7.1. Бой может быть прекращен досрочно по причине, не зависящей от боксеров и неподконтрольной рефери (повреждение ринга, выход из строя освещения, экстремальные погодные условия и т.п.). В этом случае объявляется решение «отмена боя», а если бой проходит в рамках официальных соревнований, Главный судья должен принять решение о необходимых дальнейших действиях:

9.7.1.1. Если инцидент, не позволяющий продолжить бой, произошел в течение первого раунда, то бой считается не состоявшимся. В этом случае бой начинается вновь в последней паре данной программы боев.

9.7.1.2. Если инцидент, не позволяющий продолжить бой, произошел во втором или последующем раунде, победитель определяется по результату боя, выданному компьютером СЭА на момент остановки боя.

9.7.1.3. Если бой не может быть возобновлен до конца данной программы, он переносится первым боем следующей программы. Если следующая программа назначена на следующий день, боксеры должны снова пройти медицинский осмотр и взвешивание.

9.7.1.4. При временной остановке боя счет на момент остановки фиксируется и продолжается с возобновлением боя.

9.8. Победа ввиду неявки соперника.

9.8.1. Если боксер выходит на ринг, готовый к бою в соответствии с правилами, а его соперник после вторичного приглашения на ринг и удара гонга в течение одной минуты (максимум) не вышел на ринг, то присутствующий боксер объявляется победителем ввиду неявки соперника. Боксеру присуждается победа ввиду неявки соперника также в том случае, когда соперник не прошел официального взвешивания, либо снят врачом.

9.9. Ничья.

9.9.1. Процедура принятия решения в случае ничьи описано в приложении № 8 «Системы подсчета ударов».

9.9.2. Ничья может быть объявлена только в соревнованиях, в которых это условие специально оговорено «Положением о соревнованиях».

9.9.3. Победитель должен быть назван на всех соревнованиях ФБР.

9.10. Решение Главной судейской коллегии. Протесты

9.10.1. Протест может быть подан руководителем команды не позднее, чем через 30 минут после окончания боя, на результат которого подается протест.

9.10.2. Протест может быть подан как на решение(я) рефери, так и на решение боковых судей данного боя.

9.10.3. Протест должен быть составлен в письменном виде и передан Главному судье соревнований с указанием пункта "Правил" или "Положения", которые, по его мнению, были нарушены.

9.10.4. Сумма залога при подаче протеста составляет 5000 (пять тысяч) рублей. Из этой суммы вычитается административный взнос в размере 1000 (одной тысячи) рублей, а оставшаяся сумма возвращается, если протест был удовлетворен. Если протест был отклонен, то сумма залога не возвращается.

9.10.5. Главный судья соревнований имеет право отклонить необоснованный протест. На соревнованиях, включенных в ЕКП Минспорттуризма России, протест рассматривается комиссией в следующем составе: Главный судья, Заместитель Главного судьи и Технический делегат. На остальных соревнованиях Главный судья принимает решение по протесту единолично.

9.10.6. На всех соревнованиях, утвержденных ФБР, при рассмотрении протеста должна использоваться видеозапись боя.

9.10.7. О протесте в финале турнира следует сообщить в течение 5 минут после окончания боя. В случае протеста в финале турнира, церемония награждения откладывается до момента оглашения результата рассмотрения протеста.

9.10.8. Протест может быть удовлетворен в случае если:

9.10.8.1. Рефери принял решение, явно противоречащее настоящим «Правилам», которое повлияло на определение победителя.

9.10.8.2. При разногласии боковых судей 2:3 одна из трех судейских записок признана недействительной (при судействе соревнований не включенных в ЕКП).

9.10.8.3. При разногласии боковых судей имеется единогласное мнение Главного судьи, Технического делегата и заместителя Главного судьи, оформленное в ходе боя на судейских записках установленного образца (контрольные записки). На соревнованиях ниже Всероссийского

масштаба для изменения решения достаточно двух контрольных записок.

9.10.9. Протест рассматривается сразу после завершения всех боев программы. Итоговое решение по результатам рассмотрения протеста доводится до сведения руководителей обеих команд сначала в устной форме в день подачи протеста, а затем - в письменном виде, но в любом случае до начала взвешивания и медосмотра следующего дня соревнований.

9.10.10. Если протест удовлетворяется, то объявляется победа решением Главной судейской коллегии.

ПРАВИЛО 10. СУДЕЙСКАЯ ЭЛЕКТРОННАЯ АППАРАТУРА.

10.1. На всех соревнованиях включенных в Единый календарный план межрегиональных, всероссийских и международных физкультурных мероприятий и спортивных мероприятий (далее по тексту ЕКП) в обязательном порядке должна использоваться судейская электронная аппаратура (СЭА).

10.1.1. На остальных соревнованиях, не включенных в ЕКП, могут использоваться судейские записки.

10.2. В случае использования СЭА, судейские записки не заполняются. Вся информация, необходимая для принятия решения, регистрируется компьютером и по окончании боя автоматически распечатывается. Главной судейской коллегией могут вестись контрольные записки.

10.3. Если СЭА выходит из строя, то Главный судья должен остановить бой на одну минуту. Если за это время неполадки устранить не удалось, то фиксируется счет, СЭА на момент выхода ее из строя. После этого дается команда боковым судьям продолжить судейство на судейских записках. По завершении боя Главный судья должен проанализировать и суммировать очки, указанные в судейских записках и зафиксированные СЭА до поломки. После этого должен быть объявлен соответствующий результат боя. Если СЭА починить не удалось, Главный судья может принять решение продолжить данную программу боев/турнир, разрешив использование судейских записок.

10.4. На всех соревнованиях, утвержденных ФБР, СЭА должна обслуживаться оператором, входящим в состав Главной судейской коллегии.

10.5. На чемпионатах и первенствах России, федеральных округов, городов Москвы и Санкт – Петербурга видеозапись боя является обязательной. За организацию видеозаписи отвечает Заместитель Главного судьи от принимающей организации.

10.6. Показ счета. На чемпионатах и первенствах России, федеральных округов, городов Москвы и Санкт – Петербурга зрители и секунданты должны иметь возможность видеть на экране, выдаваемый СЭА, текущее время боя и счет в перерыве по окончании каждого раунда и во время объявления победителя боя; вместе с тем, рефери, боковые судьи и врач соревнований не должны видеть счет во время боя.

10.6.1. Показывается на табло в течение первого раунда.

Coac Onl ne core oard									
Bout Result									
R n A		48							
NOC code Bo ers Name				R1 0 02		NOC code Bo ers Name			
arn n s		Round		R1		R2		R3	
1	1	core							

10.6.2. Показывается на табло в перерыве после первого раунда.

Coac Onl ne core oard									
Bout Result									
R n A		48						Bout 1	
NOC code 7				B1 0 02		7 NOC code			
BU		BRA		C N		AU		A	
3	5	5	3	2	2	4	4	4	5
arn n s		Round		R1		R2		R3	
1	1	core		7	7				

10.6.3. Показывается на табло в течение второго раунда.

Coac Onl ne core oard									
Bout Result									
R n A		48							
NOC code Bo ers Name				R2 0 02		NOC code Bo ers Name			
arn n s		Round		R1		R2		R3	
1	1	core		7	7	7	7	7	7

10.6.4. Показывается на табло в перерыве после второго раунда.

Coac Onl ne core oard									
Bout Result									
R n A		48		Bout 1					
NOC code 11				B2 0 02		13 NOC code			
1		2		3		4		5	
4	3	3	4	4	4	3	3	4	4
arn n s		Round		R1		R2		R3	
2	1	core		7	7	4	6	4	6

10.6.5. Показывается на табло в течение третьего раунда.

Coac Onl ne core oard									
Bout Result									
R n A		48							
NOC code				R3 0 02		NOC code			
Bo ers Name						Bo ers Name			
arn n s		Round		R1		R2		R3	
2	1	core		7	7	4	6		

10.6.6. Показывается на табло в перерыве после третьего раунда.

Coac Onl ne core oard									
Bout Result									
R n A		48						Bout 1	
NOC code						NOC code			
1		2		3		4		5	
4	5	8	6	7	7	6	6	6	4
arn n s		Round		R1		R2		R3	
2	1	core		7	7	4	6		

10.6.7. Показывается на табло после боя при объявлении победителя.

Coach Online Scoreboard									
Bout Result									
Ring A				Winner		Bout: 1			
NOC code				Blue Pts		NOC code			
17		1							
1		2		3		4		5	
4	5	8	6	7	7	6	6	6	4
Warnings		Round		R1		R2		R3	
2	1	core		7	7	4	6	6	6

10.6.8. Показывается на табло в случае остановки боя во время боя

Coach Online Scoreboard									
After Bout									
Ring A				Winner		Bout: 1			
NOC code				Blue RSC-I		NOC code			
J1		J2		J3		J4		J5	
Warnings		Round:		R1		R2		R3	
2	1	Score:		6	7	4	6		

ПРАВИЛО 11. НАЧИСЛЕНИЕ ОЧКОВ

При начислении очков боковой судья пользуется следующими указаниями:

11.1. В течении каждого раунда боковой судья начисляет боксерам количество очков, соответствующее количеству нанесенных ими правильных ударов. Очки начисляются за беспрепятственно дошедшие до цели удары, нанесенные в переднюю и боковую часть головы, в том числе защищенную шлемом, и туловище выше пояса, которые не были блокированы или отражены противником. Удары должны наноситься ударной частью перчатки, соответствующей пястно-фаланговым суставом сжатого кулака. Удары наносятся любой рукой.

11.2. Очки не начисляются за:

11.2.1. Удары, нанесенные с любым нарушением правил.

11.2.2. Удары, нанесенные открытой перчаткой, наотмашь, боком, тыльной или внутренней стороной перчатки.

11.2.3. Удары, нанесенные по рукам или плечам.

11.2.4. Легкие удары, которые едва соприкасаются с головой или туловищем.

11.2.5. Никаких дополнительных очков за нокаун не начисляются.

11.3. При начислении очков должен использоваться принцип: одно очко за каждый правильный удар, достигший цели.

11.4. При использовании судейской электронной аппаратуры очки начисляются нажатием кнопки на пульте каждого бокового судьи. После каждого правильного удара, нанесенного боксером, судья нажимает кнопку, соответствующую цвету угла данного боксера.

11.4.1. Когда боксер получает от рефери предупреждение, с которым согласны большинство боковых судей, сопернику предупрежденного боксера начисляется два очка, нажатием на соответствующую кнопку судейской электронной аппаратуры, которые не прибавляется к индивидуальному счету, а засчитывается в общем окончательном счете.

11.5. Начисление очков в судейских записках.

Если на соревнованиях судейская аппаратура не работает, то каждый из боковых судей ведет судейскую записку по тем боям, на которые он назначен. На соревнованиях, которые не включены в ЕКП, также могут быть использованы судейские записки.

11.6. Отметки в случае вынесения предупреждения. Если рефери вынес предупреждение, боковой судья обязан в соответствующей графе судейской записки предупрежденного боксера сделать отметку, руководствуясь следующими положениями:

11.6.1. "W" - если он согласен с вынесенным предупреждением и добавил необходимое количество очков противнику боксера, получившего предупреждение.

11.6.2. "X" - если он не согласен с вынесенным предупреждением и решил не присуждать очки противнику боксера, получившего предупреждение.

11.6.3. Если боксер явно нарушает правила, а рефери не выносит предупреждение, то боковой судья имеет право самостоятельно вынести предупреждение боксеру, нарушающему правила. В этом случае в соответствующей графе судейской записки боксера, которому он выносит предупреждение, делается отметка "J", и два очка добавляются противнику боксера, получившего предупреждение.

11.6.4. Во всех случаях следует указать, за какое нарушение было вынесено предупреждение. Для этого используется аббревиатура или сокращенная форма записи названия запрещенного действия, например "УНП" - за удар ниже пояса, "ОДГ" - за опасное движение головой, "УОП" - за удар открытой перчаткой, "Держ."

ПРАВИЛО 12. НАРУШЕНИЯ.

12.1. Замечания. Для предотвращения нежелательной практики нарушения боксером правил, рефери может сделать боксеру замечание. Замечание делается жестом, понятным боксеру, боковым судьям и зрителям. Три замечания за однородное нарушение влекут за собой предупреждение.

12.2. Предупреждения. Если боксер совершает неоднократное нарушение правил, либо делает серьезное нарушение, не заслуживающее, однако, дисквалификации, рефери должен остановить бой и вынести ему предупреждение. Предупреждение выносится таким образом, чтобы боксер понял причину и цель этого предупреждения. Рефери должен дать сигнал рукой каждому из боковых судей, что предупреждение вынесено, и указать на боксера, получившего это предупреждение. Если предупреждение было вынесено, то за аналогичное нарушение, второе и третье предупреждение выносится без дополнительных замечаний. Если боксер получил за бой три предупреждения, он должен быть дисквалифицирован.

12.3. Типы нарушений.

Нарушениями являются следующие действия:

12.3.1. Удары ниже пояса (рис.1), коленом (рис.2), держание соперника, удары ногами (рис.8).

12.3.2. Удары головой (рис.3), локтем (рис.5), плечом, предплечьем, удушающие действия, отталкивание локтем или рукой лица противника, отталкивание головы противника (рис.9).

12.3.3. Удары открытой перчаткой, внутренней стороной перчатки, запястьем или боковой частью кисти руки (рис.6).

12.3.4. Удары по затылку (рис.4), по спине, в область почек (рис.10), в заднюю часть шеи.

12.3.5. Удары перчаткой наотмашь (рис.11).

12.3.6. Атака противника с опорой или использованием канатов (рис.12).

12.3.7. Наваливание на противника, борьба, броски во взаимном захвате (рис.13).

12.3.8. Атака на упавшего или поднимающегося противника (рис.14).

12.3.9. Удержание или сжимание руки или головы противника, просовывание рук под руки противника, (рис.17).

12.3.10. Нырки или наклоны в сторону соперника ниже его пояса, представляющий опасность для соперника (рис.7).

12.3.11. Абсолютно пассивное ведение боя, «глухая» защита с прикрытием двумя руками и умышленное падение или поворот спиной к сопернику с целью избежания удара (рис.18).

12.3.12. Ненужные разговоры, агрессивные либо оскорбительные высказывания в течение раунда.

12.3.13. Невыполнение команды "Брэк".

12.3.14. Попытка ударить противника после команды "Брэк", не сделав шага назад.

12.3.15. Нападение на рефери либо агрессивное поведение по отношению к нему в любое время.

12.3.16. Выплывывание капли (назубника).

12.3.17. Держание вытянутой руки перед лицом противника (рис.20).

Типы нарушений



1. Удар ниже пояса

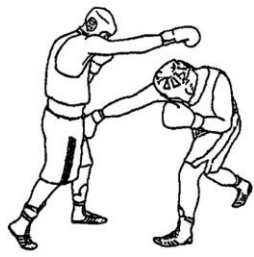

2. Удар коленом



3. Удар или опасное движение головой



4. Удар по затылку



5. Удар локтем

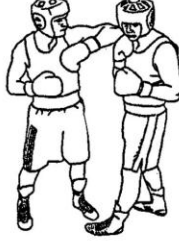

6. Удары открытой перчаткой, внутренней стороной перчатки, запястьем или ребром

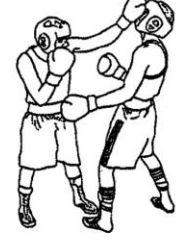

7. Низкие наклоны или нырки



8. Держание соперника, удар ногой

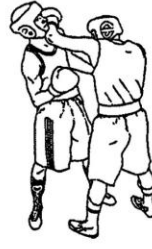
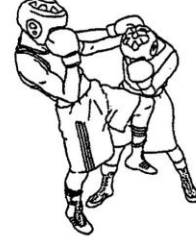

9. Удары плечом, предплечьем, удушающие действия, отталкивание локтем или рукой лица противника, отталкивание головы противника за линию канатов



10. Удары по спине в область почек



11. Удары перчаткой наотмашь

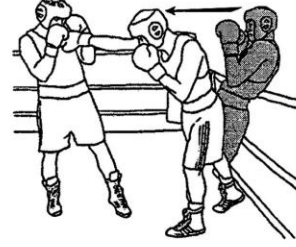
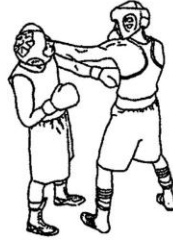

12. Атака противника с использованием канатов

Типы нарушений

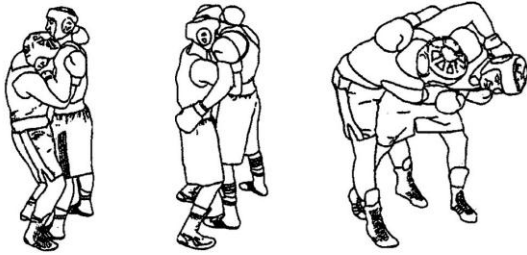

13. Наваливание на противника, борьба, броски во взаимном захвате

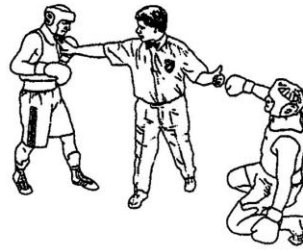

14. Атака на упавшего или поднимающегося противника



15. Обхват противника

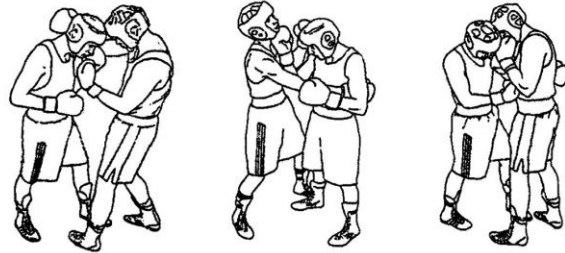

16. Держание противника с одновременным нанесением ударов

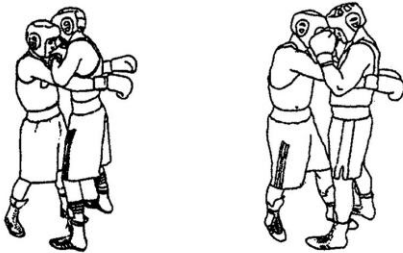

17. Удержание, сжатие рук или головы противника, просовывание рук под руки противника

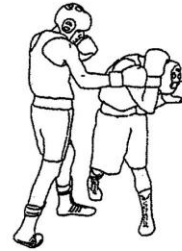

18. Абсолютно пассивная защита или поворот к противнику спиной с целью избежания удара

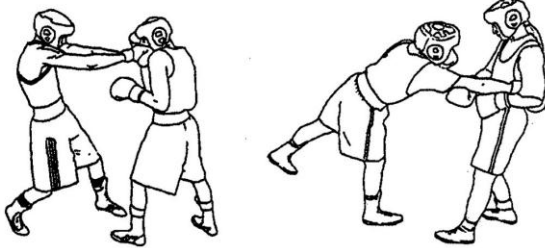

19. Выведение противника из равновесия отталкиванием либо притягиванием с одновременным нанесением ударов

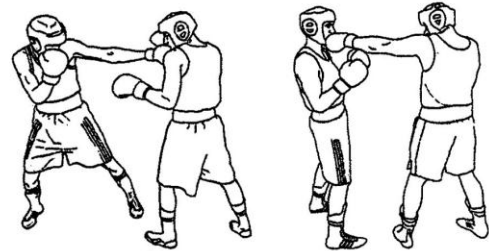

20. Держание вытянутой руки перед лицом противника

12.4. Если у рефери есть основания полагать, что было совершено нарушение, которое ускользнуло от его внимания, рефери может проконсультироваться с судьями.

12.5. Боксеры должны пожать друг другу руки до начала и после окончания боя. Любые другие рукопожатия во время боя запрещены.

12.6. Боксер, передвигающийся вперед без нанесения ударов с высоко поднятыми руками илидвигающийся по рингу без нанесения ударов, получает замечание (п.12.3.11.), при повторном нарушении получает предупреждение за пассивное ведение боя

12.7. Если капя у боксера выпала в первый раз, рефери должен сделать замечание. В следующий раз боксер получает предупреждение.

12.7.1. Если боксер намеренно выплевывает капю, он сразу получает предупреждение.

12.7.2. В случае выпадения капю рефери уводит боксера в его угол, капя моется и устанавливается на место. В это время секундант не имеет право разговаривать с боксером.

ПРАВИЛО 13. НОКДАУН

13.1. Боксер считается находящимся в нокадауне, если он в результате пропущенного удара, либо серии ударов:

13.1.1. прикоснулся к полу любой частью тела, кроме ступней ног.

13.1.2. беспомощно повис на канатах.

13.1.3. частично или полностью оказался за канатами ринга.

13.1.4. не упал и не повис на канатах, но находится в состоянии, в котором, по мнению рефери, не способен продолжать бой.

13.2. Счет при нокадауне

13.2.1. Если боксер оказался в нокадауне, рефери дает команду "Стоп" и затем громко с секундным интервалом между цифрами отсчитывает временной промежуток. Номер каждой отсчитываемой секунды рефери показывает боксеру рукой для того, чтобы он мог видеть и/или слышать называемую цифру. Между моментом остановки боя рефери и временем, когда он произнес счет "Раз", должна пройти одна секунда. Если во время счета противник не уходит в нейтральный угол или медлит сделать это, рефери должен прекратить отсчет до тех пор, пока противник не сделает этого. По выполнении команды отсчет продолжается с той цифры, на которой он был приостановлен.

13.2.2. При работе на судейских записках, в случае если рефери открыл счет одному из боксеров, боковой судья должен поставить в соответствующей графе, боксера, которому ведут счет, символ "KD-H", если счет открыт из-за удара в голову или "KD", если счет открыт из-за удара в туловище.

13.3. Действия соперника

13.3.1. Если боксер находится в состоянии нокадауна, его соперник должен по указанию рефери немедленно удалиться в нейтральный угол.

13.4. Обязательный счет до восьми

13.4.1. Если боксер оказался в нокадауне, рефери, открыв счет, обязан считать до цифры "Восемь", даже если боксер готов продолжить поединок раньше. После счета "Восемь", если боксер готов продолжить поединок, рефери подает команду "Бокс".

13.5. Нокаут

13.5.1. Если после счета "Восемь" боксер, по мнению рефери, не готов продолжать бой, то рефери продолжает отсчет до цифры "Десять". Если рефери произнес слово "Десять" и затем слово "Аут", бой заканчивается и объявляется победа нокаутом.

13.6. Нокадаун в конце раунда

13.6.1. Если боксер оказался в нокадауне на последних секундах раунда, судья-хронометрист в гонг не ударяет, и рефери продолжает счет. Если рефери сказал

"Десять", и "Аут", то бой считается завершенным нокаутом, если же, по мнению рефери, после счета "Восемь" боксер способен продолжать бой, то он дает команду "Бокс", и после этого судья хронометрист ударяет в гонг.

13.7. Повторный нокаун без нового удара

13.7.1. Если боксер оказался в нокауне, по завершении которого рефери дал команду к продолжению боя, но боксер, не пропустив удара, снова падает, рефери должен дать команду "Стоп!" и продолжить счет с цифры "Восемь", на которой он счет прекратил.

13.8. Оба боксера в нокауне

Если оба боксера оказались в нокауне одновременно, то:

13.8.1. Счет ведется до цифры "Восемь" и затем рефери дает команду "Бокс", если оба боксера способны продолжить бой.

13.8.2. Если после счета "Восемь" один из боксеров не способен продолжить бой, то счет ведется до цифры "Десять" и словом «Аут» ему фиксируется поражение нокаутом.

13.8.3. Если оба боксера неспособны продолжать бой после счета «Восемь», то рефери продолжает счет до цифры "Десять" и словом «Аут» фиксирует поражение нокаутом для обоих боксеров.

13.8.4. Если такое произойдет в полуфинале или финале, победителем становится боксер, набравший наибольшее количество очков на момент остановки боя.

13.9. Предельно допустимое количество нокаунов в бою.

13.9.1. В соревнованиях устанавливается предельное допустимое количество нокаунов в зависимости от возраста и квалификации участников поединка.

Квалификация и возраст боксера	Новички и боксеры до III разряда включительно	Боксеры II разряда и выше
Юноши и девочки до 14 лет	До I нокауна	До I нокауна
Юноши и девочки старшего возраста 15-16 лет	До I нокауна	До II нокаунов в раунде, либо до III нокаунов в бою
Юниоры и девушки 17-18 лет	До I нокауна	До II нокаунов в раунде, либо до III нокаунов в бою
Юниоры 19 – 22 года, мужчины и женщины 19-34 года	До II нокаунов	До III нокаунов в раунде, либо до IV нокауна в бою

13.9.2. Нокауны, полученные в результате неправильного удара, либо с нарушением правил, не входят в этот счет.

ПРАВИЛО 14. УТВЕРЖДЕНИЕ СОРЕВНОВАНИЙ ФБР

14.1. Заявки на проведение турниров

14.1.1. Для всех соревнований, включаемых в Единый календарный план Минспорттуризма России, обязательно утверждение ФБР.

14.1.2. Все соревнования по боксу на территории России должны проводиться в соответствии с правилами соревнований ФБР.

14.1.3. Заявки на включение в ЕКП следующего года, подписанные представителем администрации муниципального образования, подается в ФБР не позднее сентября текущего года.

14.2. Условия утверждения соревнований ФБР оговорены в Приложении IV.

ПРАВИЛО 15. АРЕНА СОРЕВНОВАНИЙ

15.1. Арена соревнований

Ниже представлена схема арены соревнований, если используются один или два ринга:

15.1.1. Схема арены соревнований при одном ринге

1. Рабочая зона вокруг ринга при одном ринге

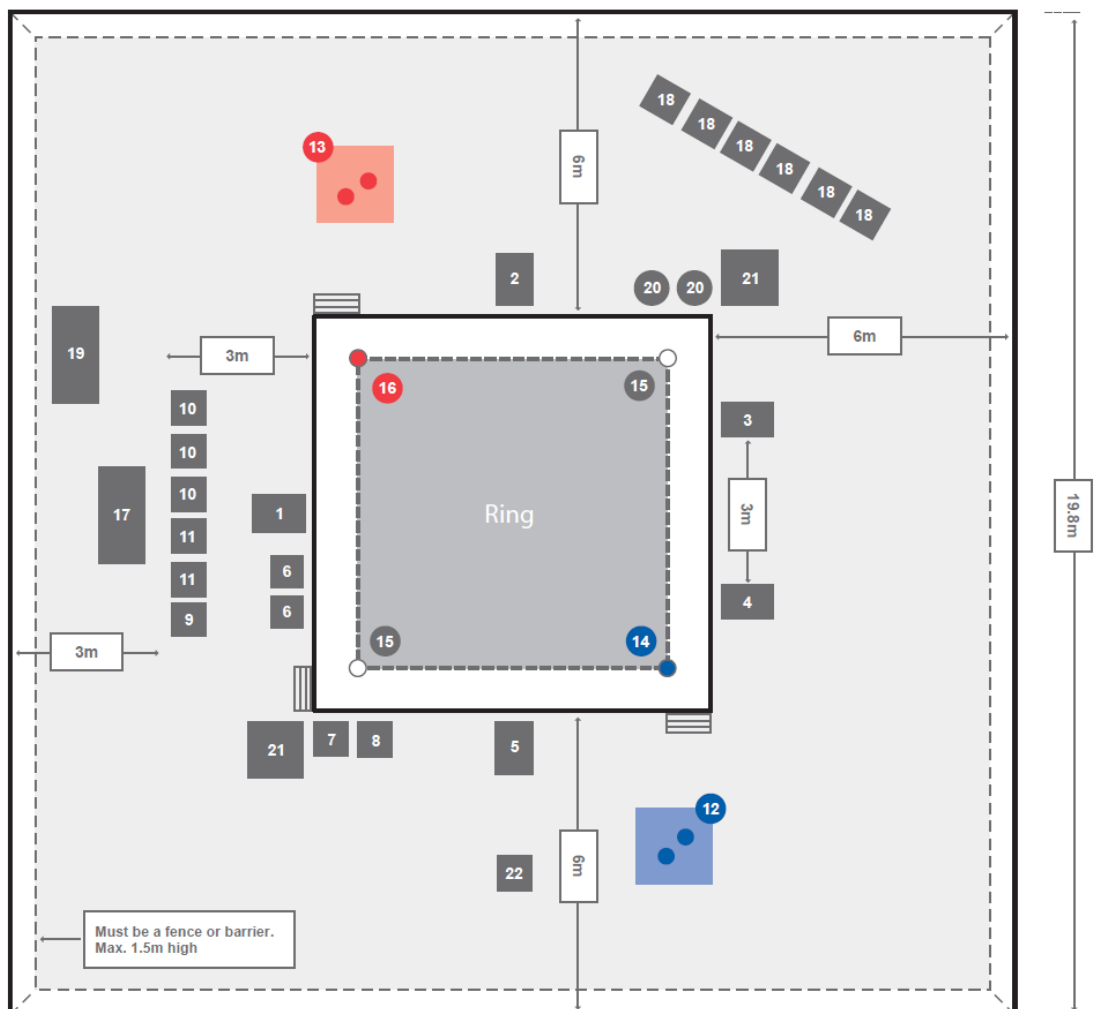

1. Позиция судьи №1
2. Позиция судьи №2
3. Позиция судьи №3
4. Позиция судьи №4
5. Позиция судьи №5

12. Секунданты синего угла
13. Секунданты красного угла
14. Синий угол
15. Нейтральный угол
16. Красный угол

6. Столик Медицинского жюри
- 7.Хронометрист
- 8.Гонг
9. Информатор
- 10.Председатель Жюри
11. Оператор счетной машины

17. Столик Технического делегата
18. Резервные рефери, судьи
19. Жюри жеребьевки
20. Фотографы
21. Стойки телекамеры(при необходимости)
22. Эксперт, оценивающий работу рефери и судей

15.1.2. Схема арены соревнований при двух рингах

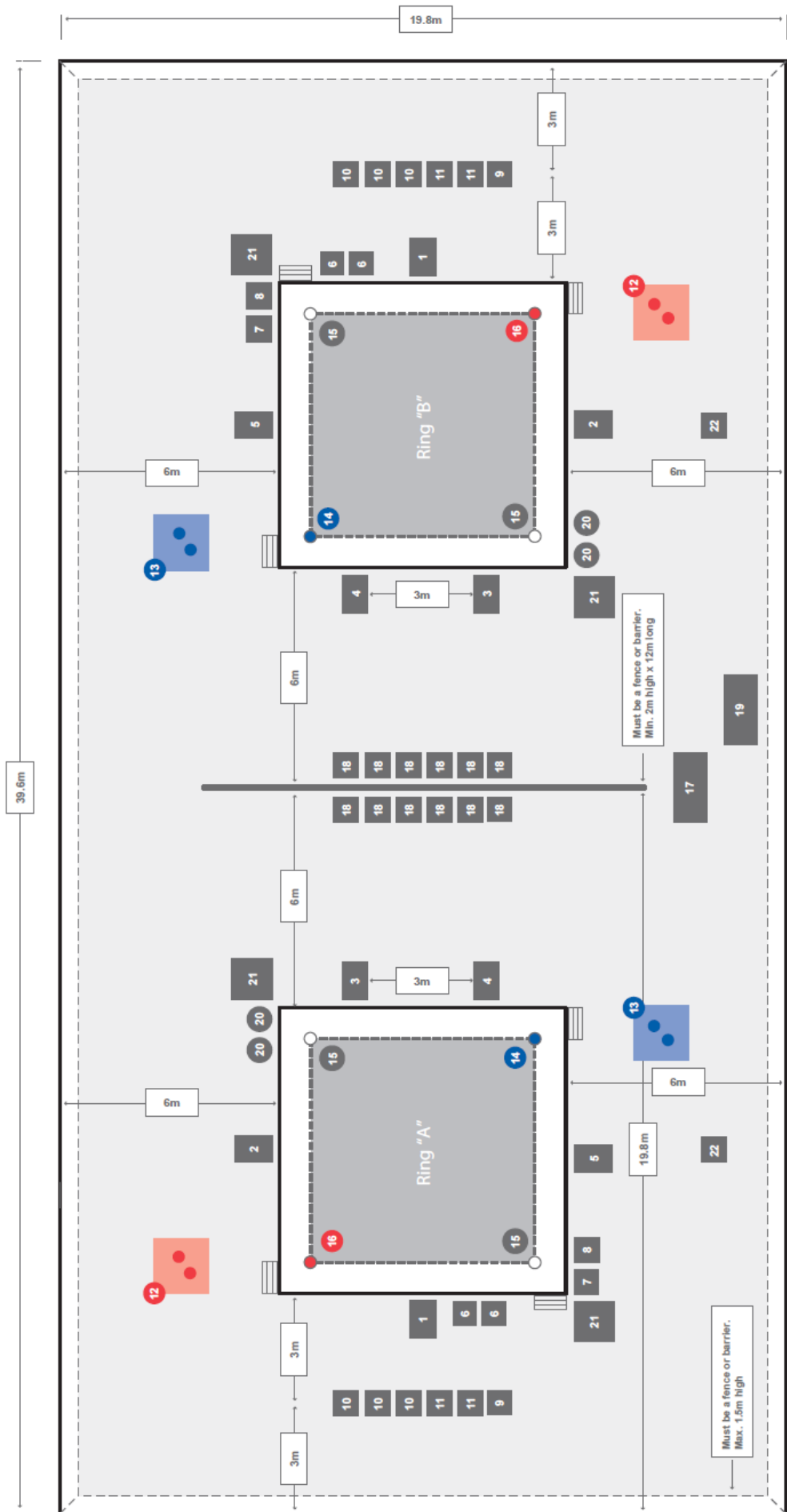

- | | |
|-----------------------------|--|
| 1. Позиция судьи №1 | 12. Секунданты красного угла |
| 2. Позиция судьи №2 | 13. Секунданты синего угла |
| 3. Позиция судьи №3 | 14. Синий угол |
| 4. Позиция судьи №4 | 15. Нейтральный угол |
| 5. Позиция судьи №5 | 16. Красный угол |
| 6. Столик Медицинского жюри | 17. Столик Технического делегата |
| 7.Хронометрист | 18. Резервные рефери, судьи |
| 8.Гонг | 19. Жюри жеребьевки |
| 9. Информатор | 20. Фотографы |
| 10.Председатель Жюри | 21. Стойки телекамеры(при необходимости) |
| 11. Оператор счетной машины | 22. Эксперт, оценивающий работу рефери и судей |

15.2. Требования к помещениям на арене

Кроме установки ринга (ов), организаторы должны подготовить следующие помещения:

- 15.2.1. комната ожидания (раздевалка) для рефери и судей
- 15.2.2. раздевалки для боксеров
- 15.2.3. комната для проведения антидопингового контроля (при необходимости)
- 15.2.4. пункт медосмотра (медпункт)
- 15.2.5. разминочный зал
- 15.2.6. пункт хранения боксерской экипировки
- 15.2.7. Дополнительные помещения по мере необходимости.

15.3. Организаторы смешанных турниров, в которых соревнуются мужчины и женщины, должны подготовить помещения для медосмотра и взвешивания, а так же раздевалки и душевые отдельно для мужчин и женщин. Если возникает необходимость использования одного и того же помещения, женщины и мужчины должны проходить медосмотр и взвешивание в разное время.

ПРАВИЛО 16. АНТИДОПИНГОВЫЙ КОНТРОЛЬ

Все вопросы , касающиеся борьбы с допингом, оговорены в Антидопинговых правилах АИБА.

ПРАВИЛА ДЛЯ ОФИЦИАЛЬНЫХ ЛИЦ СОРЕВНОВАНИЙ

ПРАВИЛО 1. ТЕХНИЧЕСКИЙ ДЕЛЕГАТ (ТД)

Технический делегат назначается Федерацией бокса России на соревнования, включенные в ЕКП Минспорттуризма России, является её представителем на соревнованиях, и несет полную ответственность наряду с Главным судьей. Технический делегат должен иметь судейскую категорию не ниже всероссийской.

1.1. Обязанности. Технический делегат обязан:

1.1.1. Строго следить за соблюдением настоящих "Правил".

1.1.2. Провести организационное совещание с представителями команд и в дальнейшем совместно с Главным судьей соревнований проводить ежедневные совещания по окончании вечерней программы соревнований, в том числе на которых производится разбор поданных протестов.

1.1.3. В случае отклонения протеста, завизировать копию протеста, если он согласен с решением Главного судьи.

1.1.4. Информировать Федерацию бокса России о чрезвычайных происшествиях либо договорных боях, имевших место во время проведения соревнований.

1.1.5. По просьбе Главного судьи вести контрольную записку по любому бою.

1.1.6. Не позднее трех дней по окончании соревнований сдать свой отчет в Федерацию бокса России с собственной оценкой проведенных соревнований.

1.2. Права. Технический делегат имеет право:

1.2.1. Проинформировать Федерацию бокса России в письменном виде о любом рефери или судье, чье судейство на данных соревнованиях он сочтет неудовлетворительным, либо пристрастным.

1.2.2. Не согласиться с решением Главного судьи о пересмотре решения судей, о чем делается запись в отчете о соревнованиях.

1.2.3. Проинформировать Федерацию бокса России в письменном виде о любом боксере или официальном лице, чье поведение на данных соревнованиях не соответствует общепринятым моральным и/или спортивным нормам.

1.2.4. Проинформировать Федерацию бокса России о действиях Главного судьи, несоответствующих правилам соревнований и положению о соревнованиях.

1.2.5. Технический делегат может провести выборочно тест на алкоголь судей, рефери и секундантов.

1.2.4. Столкновение интересов. Технический делегат не может выступать в качестве любого другого официального лица на протяжении этого соревнования.

ПРАВИЛО 2. Главный судья соревнований.

Главный судья соревнований проводит соревнования в строгом соответствии с "Правилами" и "Положением о соревнованиях" и несет ответственность за их соблюдение.

2.1. Обязанности. Главный судья соревнований обязан:

2.1.1. Проверить состояние и готовность места проведения соревнований, инвентарь и оборудование, помещение для секретариата, судей, боксеров, убедиться в наличии акта о пригодности сооружения для проведения спортивно-зрелищных мероприятий.

2.1.2. Провести мандатную комиссию, проверить правильность оформления заявок и паспортов боксеров, принять решение о допуске каждого из участников соревнований.

2.1.3. Перед любым соревнованием совместно с техническим делегатом должен провести совместное заседание рефери/судей и секундантов, собирающихся работать на турнире, на котором особо подчеркивается, что турнир проходит в строгом соответствии с Положением и Правилами соревнований.

2.1.4. Не допускать до судейства любого судью, который обслуживал матчи боксеров-

профессионалов в качестве бокового судьи или рефери.

2.1.5. Назначить судей на взвешивание боксеров на все дни соревнований.

2.1.6. В присутствии представителей провести жеребьевку боксеров.

2.1.7. Назначить рефери и судей на судейство боев программы соревнований, соблюдая, по возможности, их нейтральность.

2.1.8. После боя рассмотрев протокол СЭА, или проверив судейские записки определить победителя.

2.1.9. При судействе на электронной аппаратуре, в случае её выхода из строя, остановить бой и дать указание боковым судьям перейти на судейство по судейским запискам.

2.1.10. Если в течение боя рефери оказался не способен продолжать исполнение своих обязанностей, дать команды:

2.1.10.1. судье-хронометристу ударить в гонг, чтобы остановить поединок,

2.1.10.2. свободному нейтральному рефери продолжить судейство на ринге.

2.1.11. Ежедневно совместно с техническим делегатом по окончании вечерней программы проводить совещание с представителями команд. В случае подачи протеста принять по нему решение и объявить его руководителям команд устно, а затем в письменной форме, но, в любом случае, до начала взвешивания и медосмотра следующего дня соревнований.

2.1.12. В случае отклонения протеста, указать причину и завизировать копию протеста.

2.1.13. Организовать работу по анализу и оценки деятельности рефери и судей в соответствии с критериями оценки судейства для рефери и боковых судей (Приложение № VI). По окончании соревнований определить лучших судей.

2.1.14. По окончании соревнований сдать отчет в организацию принимавшую соревнования, и не позднее трех дней сдать отчет в Федерацию бокса России.

2.1.15. Информировать Федерацию бокса России о чрезвычайных происшествиях, имевших место во время проведения соревнований.

2.2. Права. Главный судья соревнований имеет право:

2.2.1. Отменить соревнования, если место их проведения, оборудование или инвентарь не отвечают требованиям "Правил", о чем составляется акт.

2.2.2. Прекратить соревнования или объявить перерыв, если возникают обстоятельства, мешающие проведению соревнований, если место соревнований пришло в негодность или зрители своим поведением мешают нормальному ходу боев (см. п.9.7.).

2.2.3. Внести изменения в программу проведения соревнований, заблаговременно известив об этом представителей команд.

2.2.4. Отстранить от соревнований любое официальное лицо, нарушающее этические нормы или своим поведением препятствующее проведению соревнований с извещением ФБР или без такового.

2.2.5. Остановить бой и дать указания рефери в случае грубой ошибки, либо заменить его, если он не справляется с судейством боя.

2.2.6. Остановить бой и объявить победу в виду явного преимущества, если рефери не прекращает бой, а действительное положение требует этого.

2.2.7. Дать команду продолжить поединок, если рефери, остановив бой, сделал ошибку.

2.2.8. Отстранять от судейства соревнований (временно или постоянно) любого судью, чье судейство он сочтет неудовлетворительным.

2.2.9. Проинформировать Федерацию бокса России в письменном виде о любом судье, чье судейство на данных соревнованиях он сочтет неудовлетворительным или пристрастным.

2.2.10. Вести контрольную записку по любому бою.

2.2.11. В любом бою организовать ведение контрольных записок.

2.2.12. Если боксер виновен в серьезном преднамеренном нарушении и дисквалифицирован, лишить его награды, поставив вопрос перед Федерацией бокса России о его дисквалификации на определенное время, соответствующее серьезности нарушения.

2.2.13. В случае необходимости временно делегировать свои полномочия одному из

заместителей Главного судьи.

2.2.14. Принимать решения по ходу соревнований во всех случаях, не предусмотренных настоящими "Правилами".

2.3. Изменение решения судей.

Решение рефери, судей и электронной судейской аппаратуры может быть изменено главным судьей в случае:

2.3.1. Рефери принял решение, явно противоречащее настоящим "Правилам", которое повлияло на определение победителя.

2.3.2. При разногласии боковых судей 2:3 одна из трех судейских записок признана недействительной. (При судействе соревнований не включенных в ЕКП).

2.3.3. При разногласии боковых судей имеется единогласное мнение Главного судьи, Технического делегата и заместителя Главного судьи, оформленное в ходе боя на судейских записках установленного образца (контрольные записки). На соревнованиях ниже Всероссийского масштаба для изменения решения достаточно двух контрольных записок.

2.3.4. В ситуации, когда победитель определен СЭА при равенстве очков или с превосходством в 1-2 удара, а все боковые судьи или четверо из пяти, в результате личных нажатий называют победителем его противника. Данное решение должно быть поддержано техническим делегатом.

2.4. Столкновение интересов. Главный судья соревнований не может выступать в качестве любого другого официального лица на протяжении этого соревнования.

ПРАВИЛО 3. Заместители Главного судьи.

3.1. Первый заместитель Главного судьи. На чемпионатах и первенствах России, федеральных округов, городов Москвы и Санкт – Петербурга должен иметь судейскую категорию не ниже всероссийской, на остальных – не ниже первой категории. Он обладает всеми правами и обязанностями Главного судьи во время его отсутствия. По требованию Главного судьи он обязан вести контрольную записку.

3.2. Заместитель Главного судьи от принимающей организации. Является заместителем Главного судьи от организации, принимающей соревнования, должен иметь судейскую категорию не ниже первой. Он обязан:

3.2.1. Назначить вспомогательный судейский персонал и коменданта соревнований;

3.2.2. Отвечать за все вопросы по организационной части проведения соревнований;

3.2.3. На чемпионатах и первенствах России, федеральных округов, городов Москвы и Санкт – Петербурга организовать видеосъемку каждого боя соревнований.

3.3. Заместитель Главного судьи по медицинскому обеспечению. Только квалифицированный (лицензированный) врач может быть назначен Заместителем Главного

судьи по медицинскому обеспечению. Заместитель Главного судьи по медицинскому обеспечению является Главным врачом соревнований. Он руководит работой медицинского

персонала и несет ответственность за медицинское обеспечение соревнований.

3.3.1. Обязанности. Заместитель Главного судьи по медицинскому обеспечению обязан:

3.3.1.1. До начала общего взвешивания на основе данных медосмотра, визы врачей и печатей в заявке и паспорте боксера принимать решение о допуске каждого боксера к соревнованиям.

3.3.1.2. Перед каждым взвешиванием организовать медицинский осмотр участников и в случае допуска боксера к взвешиванию и бою, сделать соответствующую запись в его «Спортивной книжке боксера».

- 3.3.1.3. В первый день соревнований провести медицинский осмотр рефери и судей и дать заключение Главному судье о возможности исполнения ими своих обязанностей.
- 3.3.1.4. Не покидать своего места в непосредственной близости от ринга до конца последнего боя и пока не пронаблюдает двух боксеров этого боя.
- 3.3.1.5. Во время соревнований вести медицинское наблюдение за участниками, оказывать медицинскую помощь при заболеваниях и травмах, при необходимости принимать решение о госпитализации участников соревнований.
- 3.3.1.6. Оказать первую помощь боксеру, если тот потерял сознание, до момента, когда его передадут местной медицинской бригаде. При необходимости проследить за его госпитализацией.
- 3.3.1.7. Во время боя по просьбе рефери осмотреть боксера, получившего травму, и дать рекомендации о возможности продолжения им поединка. В течение поединка врач не имеет права оказывать боксеру медицинскую помощь.
- 3.3.1.8. По окончании соревнований составить отчет о медико-санитарном обеспечении, с выводами и предложениями и сдать его Главному судье.
- 3.3.2. Права. Заместитель Главного судьи по медицинскому обеспечению имеет право:
- 3.3.2.1. Не допустить боксера до соревнований по медицинским показаниям или в случае неправильного оформления заявки или паспорта боксера.
- 3.3.2.2. Обратиться к Главному судье соревнований, с просьбой остановить бой, если создается угроза здоровью боксера, а рефери на это не реагирует.
- 3.3.2.3. Дать рекомендации по лечению травмированных боксеров. Отстранять и ограничивать участие травмированных боксеров, если это необходимо.
- 3.3.2.4. Дать рекомендации Главному судье об отстранении судьи от работы по медицинским показаниям.
- 3.3.2.5. Привлекать местных врачей и врачей команд для медицинского обеспечения соревнований.
- 3.3.3. Процедура после нокаута или остановки боя рефери после ударов в голову (RSCH).
- 3.3.3.1. Боксер без сознания - Если боксер потерял сознание, на ринг не допускается никто, кроме рефери и вызванного на ринг доктора, за исключением тех случаев, когда доктору необходима дополнительная помощь. Если боксер остается без сознания больше одной минуты, он должен быть доставлен машиной скорой помощи в ближайшую больницу (по возможности в ту, где есть отделение нейрохирургии) для дальнейшего обследования. Любой боксер, получивший сотрясение мозга, может быть отправлен доктором в больницу.
- 3.3.3.2. Медицинская помощь - В случае нокаута без потери сознания или остановки боя рефери после ударов в голову (RSCH), боксер должен быть немедленно осмотрен доктором в раздевалке, для определения характера дальнейшей медицинской помощи и/или госпитализации, если это необходимо.
- 3.3.3.3. Классифицировать нокаут или RSCH и предписать медицинские ограничения для участия в соревнованиях и спаррингах согласно п. 2.2.3.4.
- 3.4. Заместитель Главного судьи – Главный секретарь соревнований.
- 3.4.1. Обязанности:
- 3.4.1.1. Сформировать секретариат, отвечать за его работу и точность представляемой информации.
- 3.4.1.2. Распределить обязанности между секретарями соревнований.
- 3.4.1.3. Участвовать в комиссии по допуску боксеров к соревнованиям (мандатной комиссии).
- 3.4.1.4. Вести протоколы взвешивания.
- 3.4.1.5. Во время взвешивания собрать у участников «Спортивные книжки боксеров».
- 3.4.1.6. По результатам жеребьевки составить графики соревнований по весовым категориям.
- 3.4.1.7. Составить регламент проведения соревнований.

- 3.4.1.8. Вести протоколы соревнований.
- 3.4.1.9. Вести протоколы совещаний представителей, на которых разбираются протесты.
- 3.4.1.10. Готовить составы пар.
- 3.4.1.11. Записывать в «Спортивные книжки боксеров» результат проведенного боя. В случае нокаута или RSCH запись в «Спортивную книжку боксера» должна быть сделана красными чернилами.
- 3.4.1.12. В письменном виде проинформировать ВФД, на учете которого состоит нокаутированный боксер, о факте нокаута или RSCH с указанием медицинских ограничений для участия в соревнованиях и спаррингах.
- 3.4.1.13. Подготовить отчет Главного судьи соревнований.
- 3.4.1.14. Отправить отчет в электронной форме на сайт ФБР www.boxing-fbr.ru и проводящую соревнования региональную федерацию бокса .
- 3.4.2. Права. Главный секретарь имеет право:
- 3.4.2.1. Требовать обеспечение секретариата помещением, подходящим для работы.
- 3.4.2.2. Требовать обеспечение секретариата необходимой оргтехникой.
- 3.4.2.3. Требовать обеспечение секретариата достаточным количеством канцелярских принадлежностей и бумаги.
- 3.5. Столкновение интересов. Заместители Главного судьи соревнований не могут выступать в качестве любого другого официального лица на протяжении этого соревнования.

ПРАВИЛО 4. РЕФЕРИ

- 4.1. На любых соревнованиях по боксу судейство на ринге осуществляет рефери, который назначается Главным судьей. Он контролирует бой на ринге, но не определяет победителя.
- 4.2. Рефери осуществляет судейство на ринге в соответствии с Правилами соревнований и в своих действиях исходит из интересов сохранения здоровья боксеров, соблюдения принципов честного спортивного соперничества.
- 4.3. Рефери обязан:
- 4.3.1. До боя проверить соответствие экипировки боксера настоящим "Правилам", присутствие всех боковых судей на своих местах, присутствие врача, натяжение канатов, чистоту покрытия ринга.
- 4.3.2. В любой ситуации сохранять контроль над боем.
- 4.3.3. В целях охраны здоровья боксера остановить бой в случае явного преимущества одного из боксеров, либо в случае невозможности одного из боксеров продолжать бой.
- 4.3.4. Для руководства поединком, использовать три слова-команды:
"Стоп" - для остановки боя.
"Бокс" - для возобновления боя.
"Брэк" - для того, чтобы разорвать взаимный захват.
- 4.3.5. Установленными жестами указать боксеру на нарушение им "Правил".
- 4.3.6. Если бой судился без использования СЭА, по окончании боя собрать судейские записки и передать их Главному судье.
- 4.3.7. Только после объявления победителя судьей-информатором поднять руку победившего боксера.
- 4.3.8. Досрочно остановив поединок в виду дисквалификации, явного преимущества или неспособности одного из боксеров продолжать бой, прежде всего, проинформировать о своем решении Главного судью и, с его согласия, довести свое решение до боковых судей.
- 4.3.9. Если один или оба боксера глухие, рефери может дотронуться рукой до плеча или руки боксера, чтобы дать команду «Стоп» и «Брэк».
- 4.4. Рефери имеет право:
- 4.4.1. Остановить бой на любой его стадии, если, по его мнению, один из боксеров

имеет явное преимущество.

4.4.2. Остановить бой на любой стадии, если один из боксеров получил травму из-за которой, по мнению рефери, бой не может быть продолжен. В этом случае он может проконсультироваться с врачом. Право решения остается за рефери.

4.4.3. Остановить бой на любой стадии, если, по его мнению, бой ведется фиктивно. В этом случае он имеет право предупредить или дисквалифицировать одного или обоих боксеров.

4.4.4. Остановив бой, сделать замечание боксеру или вынести ему предупреждение, если он нарушает правила ведения поединка.

4.4.5. Дисквалифицировать боксера, который не подчиняется его командам, либо ведет себя по отношению к рефери оскорбительно или агрессивно.

4.4.6. Дисквалифицировать секунданта в случае нарушения им правил или невыполнения им команд рефери.

4.4.7. С предварительными предупреждениями или без них дисквалифицировать боксера, грубо нарушающего правила.

4.4.8. В случае нокаута приостановить счет, если соперник боксера не уходит в нейтральный угол или медлит сделать это.

4.4.9. Если у рефери есть причина полагать, что было совершено грубое нарушение правил, но сам он этого не видел, то он имеет право опросить боковых судей по данному инциденту.

4.4.10. В случае тяжелого нокаута прекратить счет и вызвать на ринг врача соревнований.

4.4.11. При исполнении своих обязанностей пользоваться хирургическими перчатками.

4.4.12. Принимать решения во всех случаях, не предусмотренных настоящими Правилами.

4.4.13. Дисквалифицировать боксера, вышедшего в ринг, если тот не надел шлем, защитную раковину (касается боксеров - мужчин), капу, бинты. Вместе с тем, на усмотрение рефери, в течение одного раунда дается время на устранение нарушения в экипировке боксера, после чего, если нарушение не устранено, рефери выносит решение о дисквалификации боксера. Если экипировка в ходе боксерского поединка повреждена или была смещена с положенного места, рефери должен остановить бой и дать возможность боксеру привести себя в порядок.

4.5. Столкновение интересов. Лица, исполняющие обязанности рефери на любом соревновании не имеют права выступать в качестве руководителя команды, тренера или секунданта в любое время на протяжении этого соревнования.

4.6. Медицинские показания. Перед началом соревнований выше областного масштаба рефери обязан пройти медицинский осмотр у врача соревнований на предмет физической возможности выполнения им своих обязанностей. Зрение рефери должно быть не менее 6 диоптрий на каждый глаз. Рефери не имеет права пользоваться очками во время исполнения своих обязанностей на ринге, но он может пользоваться контактными линзами.

4.6.1. После прохождения медицинского осмотра до соревнований рефери **обязательно** должен быть в физической форме для выполнения своих обязанностей в ринге.

Примерные жесты рефери при обозначении нарушений боксерами правил соревнований



1. Удар ниже пояса



2. Удар коленом

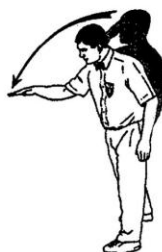

3. Удар или опасное движение головой



4. Удар по затылку в заднюю часть шеи



5. Удар локтем



6. Удар запрещенным местом перчатки



7. Низкие наклоны или нырки



8. Держание, борьба



9. Удары плечом, предплечьем, локтем, удушающие действия, отталкивание локтем или рукой лица противника за линию канатов



10. Удары по спине



11. Атака противника с использованием канатов



12. Наваливание на противника, выведение противника из равновесия



13. Атака на упавшего или поднимающегося противника



14. Обхват противника



15. Держание противника с одновременным нанесением ударов



16. Сковывание рук противника, просовывание рук под руки противника



17. Абсолютно пассивная защита, падение или поворот к противнику спиной во избежания удара



18. Ненужные разговоры, агрессивные либо оскорбительные высказывания в течение раунда

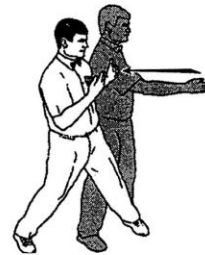

19. Невыполнение команды «Брэк»

ПРАВИЛО 5. БОКОВЫЕ СУДЬИ

5.1. Соревнования. Каждый бой официальных соревнований обслуживается пятью боковыми судьями, которые сидят отдельно от зрителей и непосредственно возле ринга. Двое из боковых судей сидят с одной стороны ринга, напротив стола Главного судьи соревнований и на достаточном удалении друг от друга, а остальные сидят по центру каждой из трех оставшихся сторон ринга. Когда количество судей недостаточно, бой может обслуживаться тремя судьями, но это не относится к соревнованиям выше областного масштаба. Соревнования по боксу могут обслуживать судьи и рефери как женского, так и мужского пола.

5.2 Обязанности:

5.2.1. Каждый судья должен независимо оценивать мастерство соперников, ведущих поединок, и определять победителя в бою согласно "Правилам".

5.2.2. Судья не имеет права во время боя разговаривать с кем-либо или подавать какие – либо сигналы, за исключением рефери, которому в перерывах между раундами он может указать на нарушения "Правил", которые рефери не заметил.

5.2.3. Если не используется судейская электронная аппаратура, по окончании раунда проставить в судейской записке количество очков, набранных каждым из боксеров. В случае открытия счета, либо вынесения предупреждения сделать об этом в судейской записке соответствующую отметку. По окончании боя подсчитать и записать общую сумму очков, набранную каждым из боксеров, написать фамилию победителя, подписать судейскую записку и передать её рефери.

5.2.4. Оставаться за своим столом до объявления результата боя.

5.3 Столкновение интересов. Лицо, исполняющее обязанности судьи на любом соревновании, не имеют права выступать в качестве руководителя команды, тренера или секунданта на протяжении этого соревнования.

ПРАВИЛО 6. РЕЕСТР РЕФЕРИ И СУДЕЙ ФЕДЕРАЦИИ БОКСА РОССИИ

6.1. Статус «Рефери/Судья международной категории» и «Судья международной категории» 1 звезды, 2 звезды и 3 звезды.

Звание «Рефери/Судья международной категории» и «Судья международной категории» 1 звезды, 2 звезды и 3 звезды являются высшими званиями для рефери и судей в боксе. При занесении имени судьи в Международный Реестр судей ему выдается диплом «Рефери и/или судья международной категории по боксу». Кроме того, ему выдаются удостоверение и нагрудный знак АИБА, соответствующий его званию.

6.2. Кандидаты на включение в Международный реестр рефери и судей АИБА

6.2.1. Допуск. Рефери и судьи, обслуживающие матчи профессионального бокса (кроме матчей Всемирной серии бокса АИБА) и других профессиональных видах единоборств, не допускаются до сдачи теста на звание рефери и судей АИБА. Любой рефери или судья АИБА, который судил или судит матч профессионалов, автоматически теряет право судить бои по «олимпийским» правилам на мировом, континентальном и национальном уровне, и должен быть немедленно исключен из международного реестра, как только об этом факте станет известно.

6.2.2. Все кандидаты должны иметь всероссийскую категорию, быть представлены Федерацией бокса России и рекомендованы руководителем межрегионального бюро ФБР в соответствующем Федеральном округе.

6.2.3. Кандидаты должны быть включены в реестр Европейской конфедерации бокса не менее двух лет и иметь успешный опыт работы в качестве континентального рефери или судьи.

6.2.4. Кандидаты должны иметь сертификат медицинской комиссии АИБА о прохождении медосмотра, с подписью должностного лица медицинской службы ФБР, в подтверждение его физической пригодности к исполнению функций рефери или судьи. Информация о медицинских противопоказаниях содержится в медицинском справочнике АИБА.

6.2.5. На каждого кандидата должно быть составлено подробное описание опыта его работы, а также список его назначений за два года, предшествующих его номинации.

6.2.6. Все кандидаты должны свободно говорить на одном из официальных языков АИБА.

6.3. Ведение реестра судей ФБР.

Для поддержания должного уровня судейства и повышения его качества, для обеспечения единообразия в трактовке Правил и для отбора новых судей для включения в Реестр судей ФБР, судейская комиссия должна организовывать и проводить обучение и тестирование рефери и судей следующим образом:

6.3.1. Одна или несколько межрегиональных бюро ФБР могут подать в офис ФБР просьбу об организации курсов или экзаменов для своих судей в любом месте России.

6.3.2. Курсы или тесты должны проводиться экзаменационной комиссией, состоящей из трех - пяти человек. Экзаменаторы должны состоять в реестре судей ФБР и/или являться членами судейской или технической комиссии ФБР.

6.3.3. Председатель экзаменационной комиссии должен быть из другого федерального округа. Президент ФБР, если он сочтет это необходимым, может снять это ограничение.

6.3.4. Экзаменационные записи и результаты должны храниться в архивах ФБР.

6.3.5. Проживание в гостинице и транспортные расходы экзаменаторов, о которых говорится в пункте 8.3.2., должны оплачиваться из средств межрегионального бюро федерального округа, организующего курсы или тесты.

6.3.6. Результаты курсов или тестов должны быть представлены экзаменационной комиссией для утверждения на ближайшем заседании Президиума ФБР. Решение Президиума должно быть доведено до сведения соответствующего межрегионального бюро.

6.3.7. Как минимум раз в четыре года судейская комиссия должна подтверждать соответствие каждого судьи соответствующей категории. Рефери и судьи, которые не пройдут такую проверку раз в четыре года, должны пересдать соответствующие экзамены, чтобы быть восстановленными в своем статусе рефери/судей.

6.3.8. Те судьи, которые не проявляют качеств, необходимых, чтобы соответствовать званию рефери/судьи соответствующей категории, должны быть выведены из реестра судей ФБР.

6.3.9. Все рефери/судьи должны проходить ежегодное медицинское обследование в требуемом объеме.

6.3.10. Члены экзаменационной комиссии, проводящие курс или тест, определяют, соответствуют ли экзаменуемые званию судья всероссийской категории. Члены комиссии составляют письменный отчет, который должен иметь все необходимые подписи. Любой член имеет право изложить свое собственное мнение. Отчет должен быть направлен в судейскую комиссию ФБР.

6.4. Почетный рефери и/или судья. Президиум может присвоить пожизненное звание «Почетный рефери и/или судья бокса» вышедшим в отставку международным рефери/судьям, деятельность которых отвечала самым высоким стандартам судейства.

6.5. Правило 6.4. целиком применимо и к судьям-женщинам, для которых должны составляться отдельные реестры.

ПРАВИЛО 7. СЕКУНДАНТЫ

7.1. Количество секундантов.

7.1.1. Два секунданта могут подниматься на помост ринга, но только один может выходить на ринг во время перерыва между раундами. Секунданты должны быть в спортивной форме и спортивной обуви без каблуков.

7.2. Обязанности:

7.2.1. В течение раунда, ни один из секундантов не должен оставаться на помосте ринга. До начала раунда они должны убрать с помоста ринга сиденья, полотенца, ведра и т.п.

7.2.2. Секунданты, при исполнении своих обязанностей должны располагаться на расстоянии

0,5 – 1,0 м от угла ринга на площади размером 1,5 – 2,0 кв.м, иметь соответствующие средства для оказания помощи спортсмену во время перерыва между раундами. Секундант от имени боксера имеет право отказаться от продолжения боя, когда он полагает, что его боксер испытывает затруднения. В знак этого он бросает полотенце на ринг, за исключением момента, когда рефери ведет счет.

7.2.3. Секунданты - это лица, имеющие соответствующую квалификацию. Они должны соблюдать Правила соревнований, наряду с каждым из боксеров.

7.3. Запрещенная деятельность.

7.3.1. Секунданту запрещается кричать, давать советы, подавать сигналы, оказывать помощь или поддержку боксеру во время раундов, призывать зрителей поддерживать и поощрять их боксера время боя.

7.3.2. Любому секунданту или официальному лицу, выражающие свое несогласие, не разрешается бросать любые предметы, стучать ногой, стулом, бутылкой из - под воды или предпринимать другие действия, которые можно расценить, как неспортивное поведение.

7.3.3. Секунданту запрещено во время боя покидать пределы отведенной территории в рабочей зоне вокруг ринга.

7.3.4. В зоне ринга запрещается использование любых средств коммуникации (мобильные телефоны, переговорные устройства, смартфоны, коротковолновые радиоприемники и т.п.).

7.3.5. Боксеру во время боя запрещено давать дополнительный кислород.

7.4. Санкции.

7.4.1. За первое нарушение вышеуказанных действий секундант получает замечание от рефери.

7.4.2. За второе нарушение вышеуказанных действий секундант получает предупреждение и его просят покинуть рабочую зону вокруг ринга, но разрешают оставаться в зале соревнований.

7.4.3. За третье нарушение вышеуказанных действий секундант удаляется из зала соревнований Главным судьей до окончания этой программы дня соревнований.

7.4.4. Если секундант удаляется во второй раз из зала, то он дисквалифицируется до конца соревнований.

ПРАВИЛО 8. ПРЕДСТАВИТЕЛИ.

8.1. Команда, участвующая в соревнованиях, должна иметь представителя, тренера и капитана команды. Разрешается в состав команды включать врача, массажиста и других официальных лиц, по усмотрению командующей организации, но с согласия организации, принимающей соревнования. Тренер или капитан команды могут выполнять функции представителя команды.

8.2. Обязанности. Представитель команды обязан:

8.2.1. Обеспечивать своевременную явку своих участников на взвешивание и соревнования, организовывать и проводить воспитательную работу, заботиться о досуге боксеров.

8.2.2. Присутствовать при взвешивании и жеребьевке, а также на совещаниях представителей, проводимых Главным судьей.

8.2.3. В командных соревнованиях не позднее, чем за 5 минут до начала взвешивания сдать в судейскую коллегию список команды.

8.2.4. Во время соревнований находиться на специально отведенных местах.

8.2.5. Руководителю команды запрещается выражать протест путем снятия команды с соревнований. В случае снятия команды с соревнований на команду налагаются дисциплинарные санкции вплоть до дисквалификации команды на два года. Решение о дисциплинарных санкциях к команде принимает Президиум Федерации бокса России.

8.3. Права. Руководитель команды имеет право:

8.3.1. В секретариате по окончании боя ознакомиться с содержанием протоколов или судейских записок по парам, в которых участвовали боксеры данной организации.

8.3.2. В случае нарушения "Правил" или "Положения о соревнованиях" подать письменный протест (правило 9.10. главы «Проведение соревнований»). В протесте должен быть указан пункт "Правил" или "Положения", которые, по его мнению, были нарушены. Протест должен быть подан не позднее 30 минут после окончания боя программы соревнований, в которой, по его мнению, было совершено нарушение. При подаче протеста руководитель команды должен приложить денежный взнос в размере пяти тысяч рублей.

ПРАВИЛО 9. БОКСЕРЫ.

9.1. Обязанности. Боксер обязан:

9.1.1. Знать и выполнять правила соревнований.

9.1.2. Каждые 6 месяцев во врачебно-физкультурном диспансере проходить диспансеризацию в требуемом объеме. За три дня до выезда на соревнования получить допуск у врача ВФД. Отметки об этом делаются в паспорте боксера.

9.1.2. Иметь «Спортивную книжку боксера», оформленный в соответствии с требованиями, которая сдается в секретариат на первом официальном взвешивании.

9.1.3. В первый день соревнований, а затем в дни, когда он боксирует по регламенту пройти официальное взвешивание.

9.1.4. Перед взвешиванием получить допуск у врача соревнований.

9.1.5. Перед взвешиванием быть чисто выбритым; борода и усы не разрешаются. Во время боя запрещен так же пирсинг на лице и/или теле.

9.1.6. Выступать в красном или синем шлеме, красной или синей майке и трусах, в зависимости от цвета их угла. На трусах должен быть белый эластичный пояс шириной 6 - 10 см. Форма должна быть опрятной и хорошо подогнанной.

9.1.7. Женщины-боксеры могут носить трусы (шорты) не выше 2/3 бедра и не ниже колена, футболку с коротким рукавом под защитным жилетом, плотно подогнанный бюстгальтер, не влияющий на способность боксировать. Сетки для волос, резинки или прочие вспомогательные элементы могут использоваться для крепления волос под шлемом. Запрещаются заколки или любые детали из металла, пластмассы, дерева или любого другого твердого материала.

9.1.8. Во время поединка пользоваться услугами секундантов.

9.1.9. На соревнованиях, на которых это предусмотрено регламентом, за два боя до выхода на ринг явиться в комнату для бинтования и в присутствии судей при участниках забинтовать кисти рук и надеть перчатки для боя.

9.1.10. По сигналу судьи-хронометриста начинать бой, по команде рефери "Стоп" - прекращать бой, по команде "Бокс" - возобновлять его. По команде "Брэк" - сделать шаг назад, после чего продолжить бой, не дожидаясь других команд.

9.1.11. В том случае, когда рефери открывает счет сопернику, отойти в дальний нейтральный угол и находиться там, стоя лицом внутрь ринга, до следующей команды.

9.1.12. Во время перерыва между раундами находиться в своем углу лицом внутрь ринга.

9.1.13. Быть корректным по отношению к противнику и рефери.

9.1.14. Выполнять команды и указания рефери.

Во время ведения поединка не разговаривать, за исключением случая заявления об отказе от продолжения боя.

9.1.15. Перед началом поединка и после объявления результата обменяться с противником рукопожатием в знак честного и дружеского соперничества. В любое другое время на протяжении поединка рукопожатия запрещены.

Примечание: В случае невыполнения любого из вышеуказанных пунктов боксер может получить замечание, быть предупрежден, либо дисквалифицирован.

9.2. Права. Боксер имеет право:

9.2.1. В любое время обратиться в судейскую коллегия через руководителя, тренера или капитана команды, а в перерывах между раундами - через секундантов.

9.2.2. Пользоваться услугами двух секундантов.

9.2.3. Отказаться от боя на любой его стадии.

ПРАВИЛО 10. СУДЕЙСКО-ВСПОМОГАТЕЛЬНЫЙ ПЕРСОНАЛ.

10.1. Судья-хронометрист.

10.1. Основная обязанность хронометриста - следить за количеством и продолжительностью раундов и перерывов между раундами. Перерывы между раундами должны продолжаться одну полную минуту.

10.2.1. Судья-хронометрист обязан:

10.2.1.1. Находиться непосредственно возле ринга. Он подчиняется Главному судье соревнований.

10.2.1.2. Начинать и заканчивать каждый раунд ударом в гонг.

10.2.1.3. За пять секунд до начала каждого раунда кроме первого подать команду "Секунданты за ринг".

10.2.1.4. Перед началом каждого раунда объявлять номер раунда.

10.2.1.5. На соревнованиях, включенных в ЕКП Минспорттуризма России, фиксировать "чистое" время ведения поединка, т.е. вычитать время остановок боя рефери на вынесение замечаний, предупреждений, приведения экипировки боксеров в порядок и т.п., за исключением времени, отсчитываемого рефери в случае нокаута и нокаута.

10.2.1.6. Во время отсчета рефери нокаута и нокаута каждую секунду подавать рефери звуковой сигнал, указывающий протекающие секунды.

10.2.1.7. Если в конце раунда боксер оказался в нокауте и рефери ведет счет, то сигнал об окончании раунда не подается. Хронометрист ударяет в гонг только после команды рефери "Бокс".

10.2 Судья-информатор.

10.2.1. Судья-информатор подчиняется Главному судье. Он обязан до начала боя получить в секретариате информационные карточки боксеров и состав пар, перед началом боя представить боксеров, в перерывах между раундами сообщать данные о боксерах и другую информацию по ходу соревнований, по окончании боя довести решение Главного судьи до зрителей.

10.3. Судьи при участниках.

10.3.1. Судьи при участниках подчиняются заместителю Главного судьи от принимающей организации. Они обязаны выдать перчатки, проконтролировать процесс бинтования рук и надевания перчаток боксерами. До выхода боксеров на ринг они гарантируют тщательное соблюдение всех правил. В случае неявки боксера в комнату для бинтования или неполучения им боксерских перчаток судьи при участниках обязаны поставить в известность Главного судью

Не разрешать разминаться в боевых перчатках.

10.4. Комендант соревнований.

10.4.1. Подчиняется Заместителю Главного судьи от принимающей организации.

10.4.2. Он обязан:

10.4.2.1. Отвечать за установку ринга и его состояние на всем протяжении соревнований.

10.4.2.2. Руководить работой рабочих у ринга, радиста, художника-оформителя.

10.4.2.3. Отвечать за готовность места проведения соревнований, помещений для судей, раздевалок для боксеров.

10.4.2.4. Содержать оборудование ринга в надлежащем порядке.

10.4.2.5. Обеспечивать нормальные условия для проведения соревнований и работы судейской коллегии.

ПРАВИЛА ПО ОБОРУДОВАНИЮ МЕСТА СОРЕВНОВАНИЙ

ПРАВИЛО 1. РИНГ

Ринг устанавливается на специальном помосте, на полу или на сцене.

1.1. Размер

1.1.1. На всех соревнованиях, включенных в ЕКП Минспорттуризма России, должен использоваться ринг размером 6,10 м по внутренней линии канатов. Ринг должен быть лицензирован АИБА или разрешен ФБР.

1.1.2. На всех других соревнованиях может использоваться ринг размером от 4.90 м до 6.10 м.

1.1.3. На всех соревнованиях, включенных в ЕКП Минспорттуризма России, должен использоваться помост, выступающий на 85 см от линии канатов на каждой стороне.

1.1.4. На всех других соревнованиях может использоваться помост, выступающий от линии канатов на каждой стороне в пределах от 46 см до 85 см.

1.2. Высота помоста.

1.2.1. На всех соревнованиях, включенных в ЕКП Минспорттуризма России, в случае использования помоста его высота должна быть на 1,0 м от уровня пола или основания.

1.2.2. На всех других соревнованиях может использоваться помост, высота которого в пределах от 0,91 м до 1,22 м.

1.3. Помост и угловые подушки.

1.3.1. На всех соревнованиях, включенных в ЕКП Минспорттуризма России, должен использоваться помост размером платформы – квадрат 7,8 м.

1.3.2. На всех других соревнованиях может использоваться помост размером платформы – квадрат в пределах от 5,82 м до 7,8 м.

1.3.3. Помост должен быть надежным (прочным), удовлетворять требованиям по высоте, не иметь конструктивных недостатков, неровностей поверхности. В четырех углах ринга устанавливаются столбы, которые должны быть хорошо защищены специальными подушками или устроены иным образом, чтобы не допустить получение травм боксерами.

1.3.4. Цвет углов ринга устанавливается следующим образом: ближний левый угол по отношению к Главному судье - красный, дальний правый угол - синий. В двух нейтральных углах вне ринга крепятся небольшие пластиковые емкости для медицинских тампонов, использованных врачом или рефери.

1.4. Покрытие пола ринга

1.4.1. Пол ринга должен быть покрыт войлоком (фетром), резиной или другим подходящим материалом, толщиной не менее 1,3 см и не более 1,9 см, сверху которого натягивается и закрепляется брезент или другой утвержденный материал. Покрытие должно выступать за канаты не менее чем на 0,5 м.

1.4.2. Покрытие не должно быть скользким и должно закрывать весь помост.

1.5. Канаты

1.5.1. Пространство ринга должно ограничиваться четырьмя канатами толщиной 4 см, туго натянутыми между четырьмя угловыми столбами.

1.5.2. Расстояние от угловых столбов до канатов ринга не должно быть менее 50 см. Канаты натягиваются на высоте 41 см, 71 см, 102 см и 132 см.

1.5.3. Канаты должны иметь мягкое гладкое покрытие. С каждой стороны ринга канаты соединяются двумя перемычками, выполненными из плотного материала от 3 до 4 см шириной, расположенными через равные интервалы. Перемычки не должны смещаться по канатам.

1.5.4. Натяжение каждой секции канатов должно быть достаточным, чтобы погасить контакт боксера с канатами. Рефери обязан проконтролировать натяжение канатов.

1.6. Лестницы

1.6.1. Ринг должен быть оборудован тремя лестницами. Две из них устанавливаются в противоположных углах и используются боксерами и их секундантами. Третья лестница устанавливается в нейтральном углу ближнем к столу Главного судьи и используется рефери и врачами.

1.7. Расстояние до стен

1.7.1. Расстояние от канатов до стен не должно быть менее двух метров. Места для зрителей располагаются не ближе 3 м от ринга.

1.8. Освещение

1.8.1. Освещенность ринга должна быть не менее 1000 люксов. Ринг освещается сверху. Боковое освещение не разрешается.

1.9. Пригодность ринга к соревнованиям

1.9.1. Пригодность ринга к соревнованиям определяет Главный судья.

1.10. Дополнительные ринги

1.10.1. При необходимости на соревнованиях могут использоваться несколько рингов.

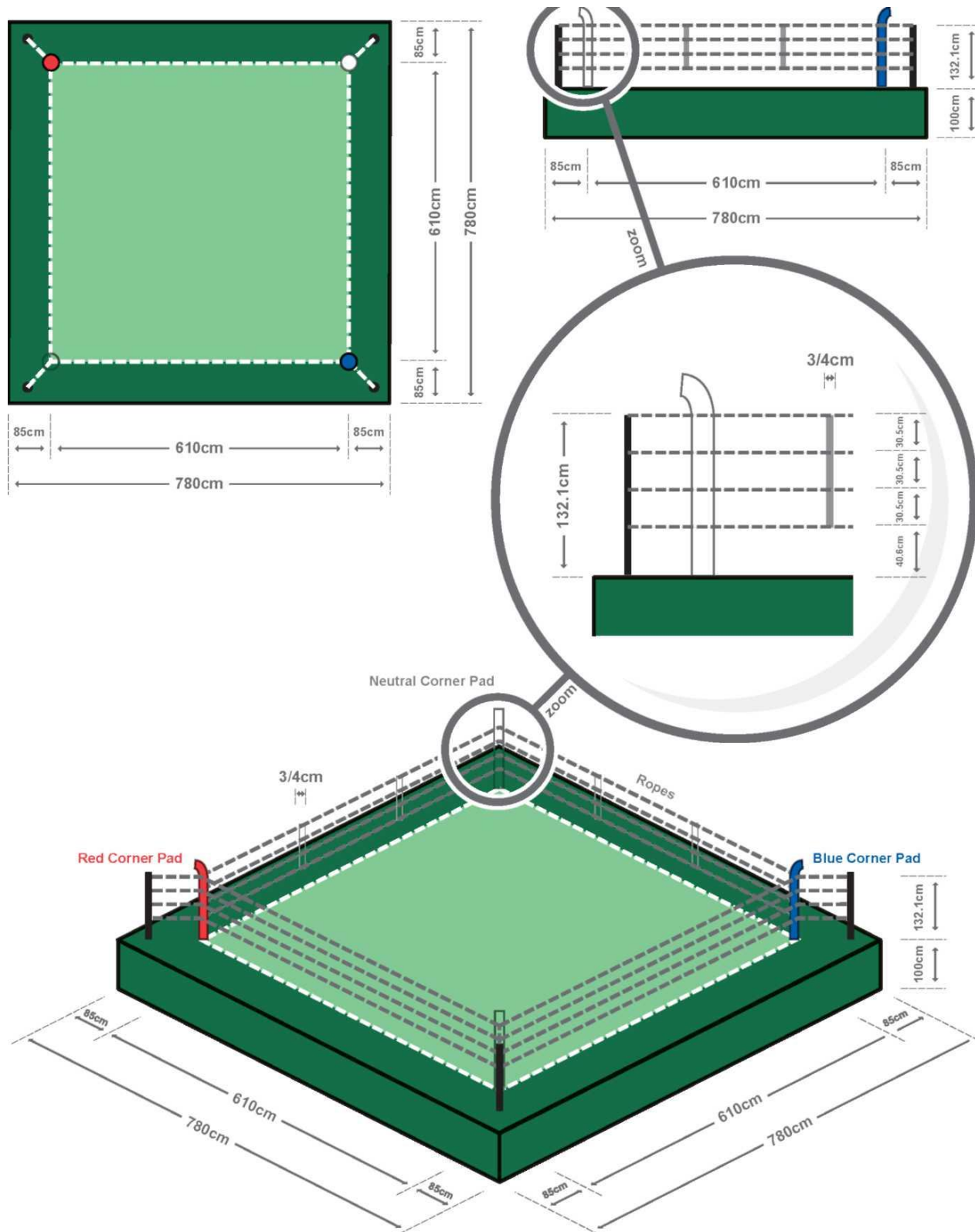

ПРАВИЛО 2. АКСССУАРЫ РИНГА

При проведении соревнований ринг должен быть обеспечен следующим оборудованием:

- 2.1. Гонг (с молотком) или колокол. При использовании двух рингов на соревнованиях на одном ринге должен использоваться гонг, а на другом - колокол. Может использоваться электронный гонг.
- 2.2. Два вращающихся сиденья или два табурета, соответствующих по цвету углам ринга,

на которых боксеры могут сидеть в перерывах между раундами.

2.3. Две пластиковые кружки, которые могут использоваться только для питья или ополаскивания рта, а, там где нет подвода воды непосредственно к рингу, - две пластиковые бутылки-пульверизатора и две небольшие пластиковые бутылки для питья. Никакие другие бутылки с водой не должны использоваться боксером и его секундантами у ринга. Также должны иметься две емкости для использованной воды.

2.4. Комплект судейской электронной аппаратуры

2.5. Столы и стулья для официальных лиц.

2.6. Один (лучше два) секундомера с возможностью остановки времени.

2.7. Одна аптечка для оказания первой помощи.

2.8. Один-два микрофона, подключенных к системе громкоговорителей.

2.9. Две пары перчаток (одна – красного цвета, другая – синего).

2.10. Одни носилки.

2.11. Два боксерских шлема (один – красного цвета, другой – синего).

2.12. Три трафарета (синего, красного и белого цвета).

ПРАВИЛО 3. БОКСЕРСКИЕ ПЕРЧАТКИ

3.1. Разрешенные перчатки

3.1.1. На соревнованиях выше областного масштаба, спортсмены должны боксировать в красных или синих перчатках (согласно цвету угла соответствующего боксера), которые организаторы соревнований предоставляют в их распоряжение. Боксеры должны надеть перчатки перед выходом на ринг и снять сразу после завершения боя и до объявления результата. Перчатки должны быть лицензированы АИБА или разрешены ФБР. На этих соревнованиях боксерам не разрешается выступать в собственных перчатках.

3.2. Спецификации

3.2.1. Перчатки должны весить 10 унций (284 грамма). При этом вес части, приходящейся на поверхность перчатки, должен составлять не более половины, а вес мягкой набивки – не менее половины от их общего веса. Верхней частью большой палец должен зафиксирован на основной части перчаток с максимальным зазором 10 мм.

3.2.2. Мягкая набивка не должна быть смещена или нарушена.

3.2.3. На всех соревнованиях, включенных в ЕКП, должны использоваться только перчатки с застежкой типа Velcro.

3.2.4. Допускается использование только чистых перчаток, находящихся в пригодном состоянии.

3.2.5. Наблюдение за надеванием перчаток. Перчатки должны быть надеты под наблюдением двух судей при участниках, которые до выхода боксеров на ринг обеспечивают соблюдение всех правил.

ПРАВИЛО 4. ШЛЕМЫ

4.1. Использование шлема носит обязательный характер. Защитный шлем является предметом индивидуальной экипировки боксера и подгоняется по форме его головы. Шлем должен весить максимум 16 унций (450 граммов). Прокладка шлема должна быть толщиной 2- 3,5 см. Шлемы должны быть лицензированы АИБА или разрешены ФБР.

4.2. На всех соревнованиях, включенных в ЕКП, должны использоваться шлемы с застежкой типа Velcro.

4.3. Боксеры должны иметь в своем распоряжении красный и синий шлем, соответствующий цвету угла боксера.

4.4. На всех соревнованиях, включенных в ЕКП, боксеры должны надевать шлемы после представления боксера информатором.

4.5. Шлемы должны быть сняты немедленно после того, как бой закончен, и до того, как

объявлен его результат. Организаторы соревнований обязаны иметь достаточное количество запасных шлемов обоих цветов на случай, если шлем боксера во время боя придет в негодность.

ПРАВИЛО 5. БИНТЫ

5.1 .Использование бинтов

5.1.1. На всех соревнованиях боксеры должны использовать бинты, удовлетворяющие требованиям ФБР.

5.1.2. Бинты наматываются в раздевалке в присутствии судей при участниках.

5.1.3. Бинты каждого боксера проверяет и маркирует судья при участниках.

5.2. Спецификация

5.2.1. Бинты должны быть длиной 2,5 – 4,5 м, шириной 5,7 см. Для фиксации бинтов на верхней части запястья разрешается использование одной полоски лейкопластыря длиной 7,6 см и шириной 2,5 см, но ни коем случае не шире 5 см. Использование другого вида бинтов, резинового или липкого пластыря в качестве бинтов строго запрещается.

ПРАВИЛО 6. КАПЫ

6.1. Боксер должен использовать капу. Капа подгоняется по форме зубов и является предметом индивидуальной экипировки боксера. Запрещается использование капы красного цвета.

6.2. Во время боя боксеру запрещается выплевывать капу, если он все же делает это первый раз, то ему выносится замечание. В следующий раз боксер получает предупреждение, или он может быть дисквалифицирован. Если боксер намеренно выплевывает капу, он сразу получает предупреждение.

6.3. Если у боксера выпала капа, рефери должен отвести его в его угол и проследить, чтобы капа была вымыта секундантом и возвращена боксеру. В этот момент секунданту не разрешается разговаривать с боксером.

.

ПРАВИЛО 7. ЗАЩИТНАЯ РАКОВИНА

7.1. Во всех боях участники мужского пола должны носить защитную паховую раковину, которая может иметь дополнительную мягкую оболочку. Защитная раковина не должна выступать за линию пояса.

7.2. Женщины – боксеры обязаны носить защитные паховый и грудной протекторы. Грудной протектор не должен иметь металлических частей, за исключением застежек на спине. Грудной протектор прикрывает только выступающие части груди. Левая и правая части протектора соединяются материалом из тонкой материи, не закрывающих грудную кость.

ПРАВИЛО 8. СОРЕВНОВАТЕЛЬНАЯ УНИФОРМА

8.1.Боксерская униформа

8.1.1.Участники должны боксировать в легкой обуви без шипов и каблуков, в носках, в боксерских трусах не ниже колена, имеющих не менее трех резинок в поясе, и в майке, закрывающей грудь и спину.

8.1.2. На соревнованиях выше областного масштаба боксеры обязаны выступать в красном или синем шлеме, красной или синей майке и трусах, в зависимости от цвета их угла. На трусах должен быть белый эластичный пояс шириной 6 - 10 см.

(Линия пояса - это воображаемая линия от пупка до вершины бедер).

8.1.3. Женщины-боксеры могут носить трусы (шорты) не выше 2/3 выше бедра и не ниже колена, футболку с коротким рукавом под защитным жилетом, плотно подогнанный бюстгальтер, не влияющий на способность боксировать. Сетки для волос, резинки или прочие вспомогательные элементы могут использоваться для крепления волос под шлемом. Запрещаются заколки или любые детали из металла, пластмассы, дерева или любого другого твердого материала.

8.2. Одежда официальных лиц (рефери и судьи)

8.2.1. Рефери и судьи должны носить черные брюки, черный ремень, белую рубашку с коротким или длинным рукавом, черные легкие спортивные туфли или ботинки без каблуков, черные носки, черный галстук-бабочку, но в жарких условиях от этого требования разрешается отступить с согласия Главного судьи. Боковые судьи с разрешения Главного судьи могут надевать пиджак.

8.2.2. Во время обслуживания боя рефери могут использовать хирургические перчатки.

ПРАВИЛО 9. СУДЕЙСКАЯ ЭЛЕКТРОННАЯ АППАРАТУРА

9.1. На всех соревнованиях, включенных в ЕКП Минспорттуризма России, обязательно наличие полного комплекта(ов) судейской электронной аппаратуры (СЭА).

Приложение I. Перечень медицинских противопоказаний для занятий боксом

<u>Нервная система:</u>	артериосклероз мозга, невриты, вегетоневрозы, неврастения, спондилоартрозы, сотрясение мозга, эпилепсия, энцефалопатия, психические заболевания.
<u>Органы кровообращения:</u>	артериосклероз, гипертоническая болезнь, миокардиострофия, миокардит, перикардит хронический, пороки сердечных клапанов и врожденные пороки сердца, эндокардит хронический, врожденные заболевания сосудов.
<u>Органы дыхания:</u>	астма бронхиальная, бронхолиты с нарушением функции дыхания, бронхоэктазия, пневмосклероз легких, туберкулез легких.
<u>Органы пищеварения:</u>	ахилия желудка, гастроптоз, язвенная болезнь, заболевания печени и желчных путей, желчнокаменная болезнь.
<u>Мочеполовая система:</u>	блуждающая почка, нефрозы, нефрит, пиелит, камни почек, камни и опухоли мочевого пузыря с нарушением функций.
<u>Кровь:</u>	анемии и лейкомии, Верльгофа болезнь, лимфогрануломатоз, эритремия, гемофилия, геморрагические диатезы.
<u>Эндокринная система:</u>	Аддисонова болезнь, акромегалия, гипертериоз, микседема, инфантилизм, диабет сахарный.
<u>Глазные болезни:</u>	астигматизм, близорукость свыше 5 диоптрий (для юношей – свыше 4 диоптрий), глаукома, катаракта, монокулярное зрение.
<u>Заболевания уха, горла, носа:</u>	аденоиды носоглотки, глухонмота, отиты гнойные, отосклероз, острые заболевания полости рта, съемные зубные, протезы, Меньера симптомокомплекс.
<u>Заболевания кожи:</u>	инфекционные болезни кожи, грибковые заболевания кожи.
<u>Болезни опорно-двигательного аппарата:</u>	артрит деформирующий, артрит нейродистрофический, полиомиозит, остеохондропатии, сколиозы позвоночника третьей стадии, анкилозы, вывихи привычные, вывихи врожденные, контрактуры рубцовые, косолапость, кривошея, остеодистрофия, остеомиелит хронический.
<u>Инфекционные заболевания, СПИД.</u>	
<u>Временные противопоказания:</u>	травмы опорно-двигательного аппарата, повреждения лица и головы, кожные заразные заболевания, острые воспалительные заболевания с любой локализацией процесса.

Приложение II. Примерные документы секретариата.

1. Пример заявки на участие в соревнованиях

ЗАЯВКА

на участие во Всероссийском турнире по боксу.

от команды г. Димитровграда

№ п/п	Фамилия Имя	Год рож д.	Спорт . разря д	ДС О	Ве с	Фамилия И.О. Тренера	Город	Дата и виза врача
1.	Казаков Сергей	1976	ЗМС	ВС	49	Гришин А.В.	Димитровград	Допущен «__»____200_г
2.	Афанасьев Александр	1979	МСМК	ВС	49	Гришин А.В.	Димитровград	Допущен «__»____200_г
3.	Мацкелов Сергей	1979	МС	ВС	56	Старкин С.В.	Димитровград	Допущен «__»____200_г
4.	Пронин Александр	1981	МС	ВС	64	Шулепко В.П.	Димитровград	Допущен «__»____200_г
5.	Умаров Надиржон	1976	МСМК	ВС	64	Большаков О.В.	Димитровград	Допущен «__»____200_г

Все боксеры в количестве ПЯТИ человек прошли медицинский осмотр в надлежащем объеме, все боксеры соответствуют указанным весовым категориям.

Старший тренер _____ Гришин А.В.
Подпись

Врач Димитровградского ВФД _____
Название ВФД Подпись, печать врача Фамилия И.О.

Главный врач ВФД _____
Печать ВФД Подпись Фамилия И.О.

«_____» _____200__г.
Дата прохождения медосмотра

Руководитель организации, выставяющей команду _____

Печать организации _____ Подпись _____ Фамилия И.О.
руководителя

«_____» _____200__г.
Дата оформления заявки

Требования к оформлению заявки:

1. Против каждой фамилии допущенного боксера должна стоять виза врача, допустившего его к соревнованиям, заверенная печатью врачебно-физкультурного диспансера.
2. Старший тренер, готовивший команду, заверяет заявку своей подписью.
3. Врач, проводивший медосмотр команды, заверяет заявку личной печатью и подписью с обязательным указанием количества боксеров, прошедших медицинский осмотр.
4. Главный врач врачебно-физкультурного диспансера заверяет заявку печатью врачебно-физкультурного диспансера и личной подписью.

5. Руководитель организации, выставяющей команду, заверяет заявку печатью организации и своей подписью.
6. При невыполнении любого из указанных требований, либо их нарушении, боксер или вся команда может быть не допущена к соревнованиям.

2. Регламент соревнований (примерный).

РЕГЛАМЕНТ СОРЕВНОВАНИЙ

Весовая категория	Кол-во участников	3 мая Суббота		4 мая Воскресенье		5 мая Понедельник		6 мая Вторник		7 мая Среда	9 мая Пятница	Кол-во боев
		13.00	18.00	11.00	18.00	12.00	18.00	12.00	18.00	17.00	13.00	
49 кг	13		5			4				2	1	12
52 кг	17		1	4	4		4			2	1	16
56 кг	17	1		4	4			4		2	1	16
60 кг	21	5		4	4			4		2	1	20
64 кг	18	2		4	4			4		2	1	17
69 кг	24	4	4			4	4		4	2	1	23
75 кг	17		1			4	4		4	2	1	16
81 кг	13	5				4				2	1	12
91 кг	14		6				4			2	1	13
91+ кг	15			4	3				4	2	1	14
Итого:	169	17	17	20	19	16	16	12	12	20	10	159

Примечание: При составлении регламента соревнований следует обратить особое внимание на Правило 1.3.4. (Условия проведения соревнований).

3. График составления пар по весовым категориям.

а) При общей жеребьевке:

Четное количество участников:

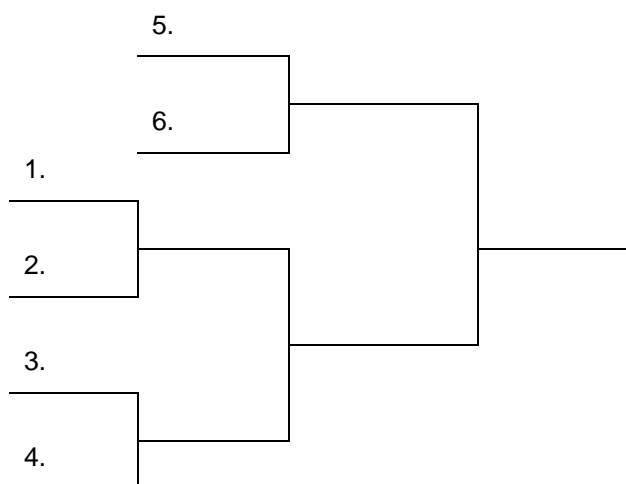

Нечетное количество участников:

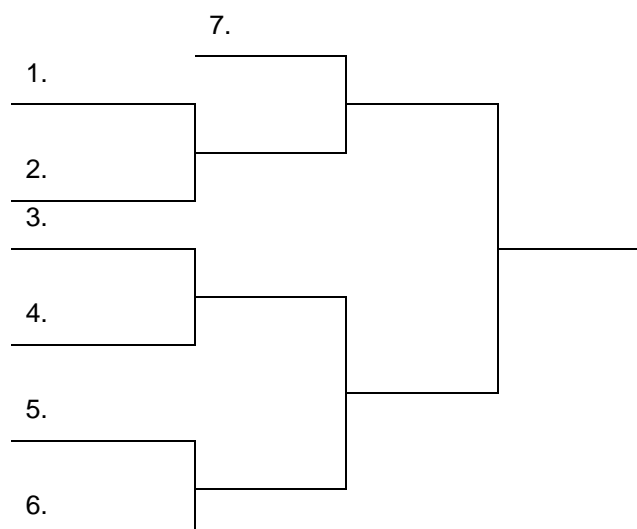

б) При расcеивании сильнейших боксеров возможен следующий график:

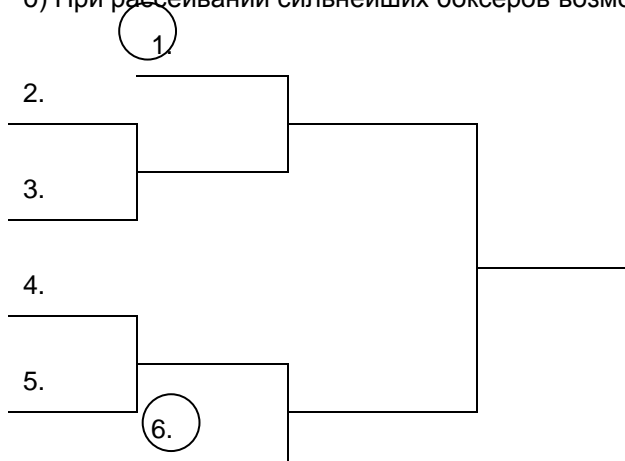

Сильнейшие боксеры получают номера 1 и 6.

Примечание: При составлении регламента соревнований следует обратить особое внимание на Правило 1.3.4. (Условия проведения соревнований).

График боев с выбыванием проигравших после второго поражения

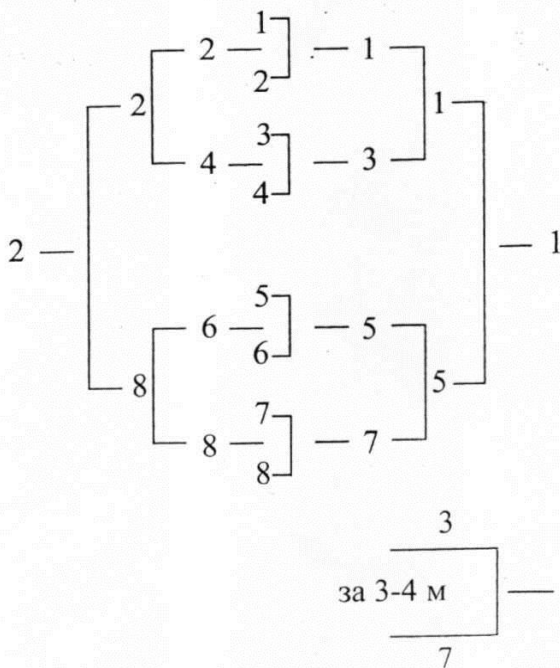

Графики составления пар при проведении соревнований по круговой системе

Пример для четырех команд

I круг	II круг	III круг
1-2	1-3	1-4
4-3	2-4	3-2

Пример для пяти команд

I круг	II круг	III круг
1-2	1-5	1-4
4-3	3-2	2-5
5 - своб.	4 - своб.	3 - своб.

IV круг	V круг
1-3	2-4
5-4	5-3
2 - своб.	1 - своб.

Примерный график соревнований

ЧЕМПИОНАТ РОССИИ ПО БОКСУ

ГРАФИКИ СОРЕВНОВАНИЙ

Весовая категория 52 кг

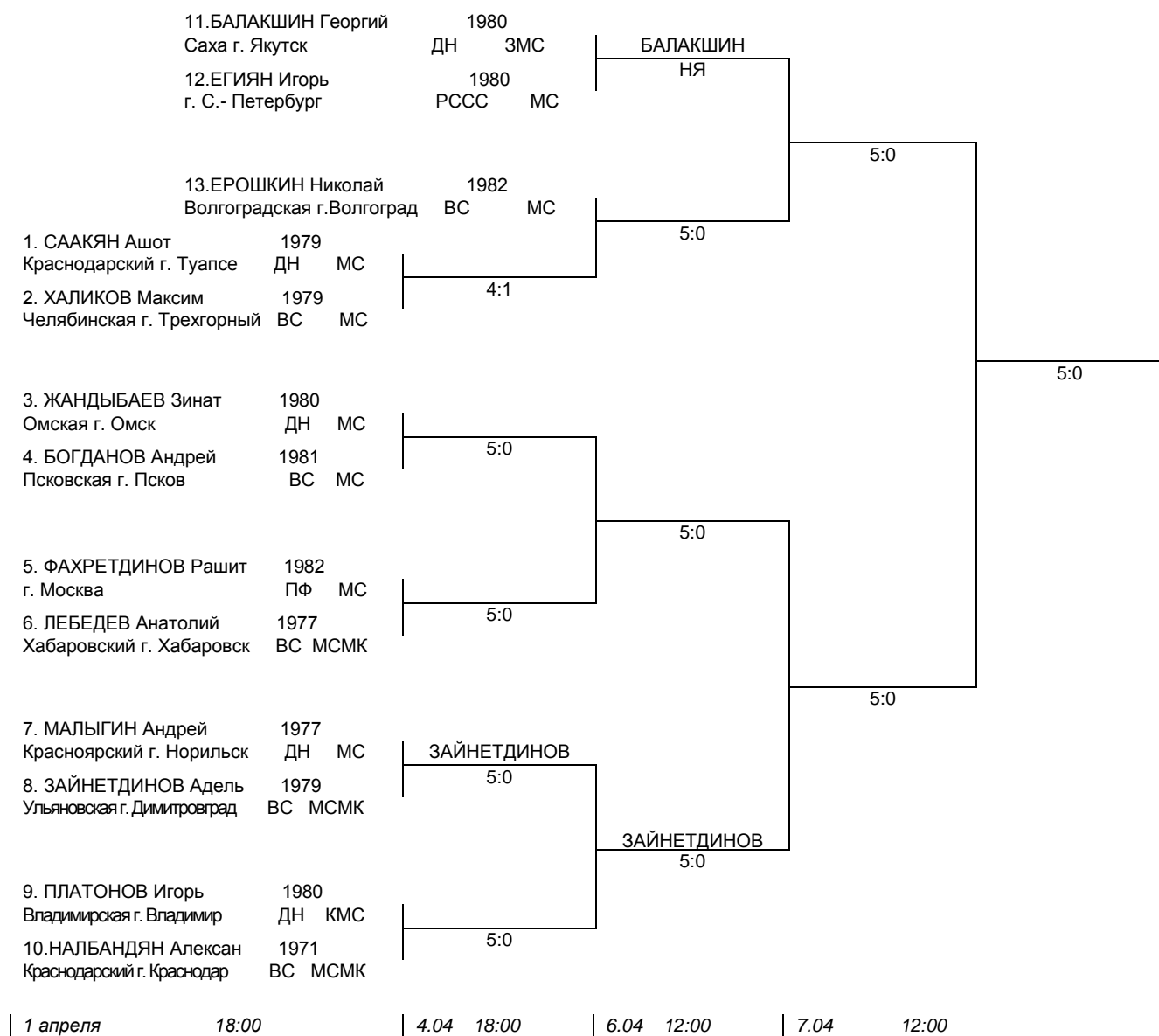

4. Примерный протокол соревнований

ПРОТОКОЛ ЧЕМПИОНАТА ПРИВОЛЖСКОГО ФЕДЕРАЛЬНОГО ОКРУГА.

Бой № 27

Весовая категория до 56кг.

Афанасьева Александра Ульяновская обл.МСМК –Еремеева Евгения Башкортостан МС

Победитель Афанасьева 5:0

Рефери Малышев

Раунд	Кирсанов	Леонов	Малаев	Будкин	Валиуллин
1.	5 – 1	4 – 1	5 – 1	5 – 2	3 – 1
2.	6 – 0	3 – 2	3 – 1	4 – 2	4 – 2
3.	4 – 1	3 – 0	4 – 1	4 – 3	3 – 1
4.	5 – 2	4 – 2	4 – 2	3 – 2	3 – 1
Сумма	20 – 4	14 – 5	16 – 5	16 – 9	13 – 5

Бой № 34

Весовая категория до 64 кг.

Гилязев Евгений Татарстан МС - Умаров Надиржон Ульяновская МС

Победитель Умаров 3:2

Рефери Ренев

Раунд	Лисицын	Акопьян	Журкин	Удалов	Панин
1.	2 – 4	4 – 2	2 – 3	4 – 2	1 – 2
2.	3 – 4	3 – 3	3 – 2	2 – 2	4 – 3
3.	Kdh 6 – 4	Kdh 2 – 4	Kdh 4 – 3	Kdh 3 – 6	Kdh 6 – 5
Сумма	11 – 12	9 – 9+	9 – 8	9 – 10	11 – 10-

5. Отчет Главного судьи соревнований.

Отчет Главного судьи соревнований в обязательном порядке должен содержать следующие ведения:

А. Город, место и дата проведения соревнований. Число зрителей.

Б. Состав участников по:

- а) Территориям;
- б) Спортивным организациям;
- в) Возрастам;
- г) Спортивной классификации;
- д) Весовым категориям.

В. Состав судейской коллегии с указанием судейских категорий, городов, принадлежности к спортивным организациям, выполняемой судейской должности.

Г. Оценка работы на ринге и сбоку. Список лучших судей.

Д. Выводы и предложения по организации и проведению соревнований.

Е. К отчету прилагаются:

- а) Отчет Главного врача соревнований;
- б) Протокол соревнований;
- в) Графики соревнований с личными результатами;
- г) Результаты командного первенства (если таковое проводилось);
- д) Судейские записки или протоколы по боям, на результат которых были поданы протесты, а также по парам, победитель в которых определен решением Главной судейской коллегии.
- е) Заявки участвующих организаций - только к Отчету Главного судьи для организации, принимавшей соревнования;
- ж) Анкеты (карточки) участников - только к Отчету Главного судьи для организации, принимавшей соревнования.

Отчет подписывается Главным судьей и Главным секретарем соревнований.

6. Судейская записка

СУДЕЙСКАЯ ЗАПИСКА.

« _____ » _____ 200__ г.

Вес _____ Бой № _____

Рефери _____

Судья _____

Фамилия боксера из красного угла			Фамилия боксера из синего угла		
Предупреждения, нокадауны	Очки	Раунды	Очки	Предупреждения, нокадауны	
		I			
		II			
		III			
		IV			
		Сумма			

Раунды	Неправильный		Правильный		Не видел
	Красный	Синий	Красный	Синий	
I					
II					
III					
IV					

Замечания судьи при равенстве очков
1. Выиграл последний раунд
2. Имел меньше предупреждений
3. Лучшая технико-тактическая подготовка

Решение

Фамилия победителя _____

ВО ЯП НПБ ДСК ОТК НК НЯ

I р. II р. III р. IV р.

(Роспись судьи)

7. Декларация



ДЕКЛАРАЦИЯ О БЕРЕМЕННОСТИ УЧАСТНИЦЫ СОРЕВНОВАНИЙ

1. _____
(Наименование спортивного мероприятия, сроки проведения, город)
2. _____
(Проводящая организация)
3. _____
(Фамилия, Имя, Отчество участницы)
4. _____
(Адрес проживания участницы)

НАСТОЯЩИМ ЗАЯВЛЯЮ, ЧТО ПРИНИМАЯ УЧАСТИЕ В ЭТОМ СОРЕВНОВАНИИ, Я НЕ ЯВЛЯЮСЬ БЕРЕМЕННОЙ.

_____ подписано в присутствии
(Подпись участницы) Главного врача соревнований

(Подпись)

Главного судьи соревнований

(Подпись)

(Дата)

Приложение III. Расчет количественного состава судейской коллегии и обслуживающего персонала соревнований по боксу.

Занимаемая должность	Всероссийские соревнования класса «А»		Остальные соревнования	
	Количество программ на соревнованиях			
	Одна	Две	Одна	Две
Главный судья	1	1	1	1
Технический делегат	1	1	-	-
Заместитель Главного судьи	2	2	2	2
Заместитель Главного судьи по медицинскому обеспечению	1	1	1	1
Главный секретарь	1	1	1	1
Заместитель Главного секретаря	1	1	1	1
Оператор СЭА	1	1	-	-
Секретари	2	3	1	2
Рефери и судьи	12	18	12	16
Хронометристы	2	3	2	2
Информаторы	1	2	1	1
Судья при участниках	2	2	2	2
Судьи, выдающие перчатки	1	2	1	2
Судьи, выводящие боксеров	2	4	2	2
Врач	1	1	1	1
Медицинский персонал	1	2	1	2
Комендант	1	1	1	1
Технический персонал	3	3	3	3

**Положение
о подаче заявок и оформлении документации
по проведению Всероссийских и Международных соревнований по боксу
в Общероссийской общественной организации «Федерация бокса России»**

1. Для включения в Положение о всероссийских соревнованиях по боксу на следующий год **заявки** на проведение Всероссийских (Чемпионат России (мужчины, женщины), Первенство России (юниоры, юноши, девушки), ВС класса «А») и Международных соревнований **на следующий год принимаются до 01 сентября текущего года по тел/факсу (495) 637-07-42, 637-09-36, электронному адресу: reception@rusboxing.ru,**
 - 1.1. 1-я Заявка оформляется от Органов исполнительной власти субъекта Российской Федерации в области физической культуры и спорта.
 - 1.2. 2-я Заявка оформляется от региональной Федерации бокса согласованная с руководителем Межрегионального бюро Федерации бокса России в Федеральном округе или Президентом ФСО (ведомства).
 - 1.3. ***Заявки, присланные позже указанного срока, рассматриваться не будут.***
2. После утверждения Положения о всероссийских соревнованиях по боксу в Минспорттуризма России и утверждения международного календаря АИБА и ЕКБ, Федерация бокса России заключает договор с региональной Федерацией бокса на право проведения Всероссийского либо Международного соревнования, согласно присланной заявке. Ответственность за заключение договоров на право проведение Всероссийского либо Международного соревнования возлагается на юридический отдел Федерации бокса России.
3. Региональные Федерации бокса, проводящие на территории Российской Федерации Всероссийские и Международные соревнования, обязаны утвердить **Положение о проведении соревнований** с руководителем Межрегионального бюро Федерации бокса России в Федеральном округе или Президентом ФСО (ведомства) и в Федерации бокса России как минимум за **три месяца** до проведения соревнования.
4. Положение о проведении соревнований по установленной форме (форма прилагается) визируется у советника Директора по организации соревнований, начальника спортивного отдела Федерации бокса России и подписывается у Директора Федерации бокса России в 5-экземплярах. 1-й экземпляр Положения о проведении соревнований хранится у начальника спортивного отдела Федерации бокса России и вывешивается на официальном сайте Федерации бокса России.

5. Региональные Федерации бокса, проводящие на территории Российской Федерации Всероссийские и Международные соревнования, обязаны **согласовать списки судейских коллегий**, обслуживающих соревнования с председателем судейской коллегии Федерации бокса России, и утверждаются у исполнительного директора Федерации бокса России в 2-х экземплярах как минимум **за месяц** до проведения соревнования. (1-й экземпляр списка хранится у председателя судейской комиссии Федерации бокса России, 2-й экземпляр списка хранится у организаторов соревнований).
6. Региональные Федерации бокса, проводящие Всероссийские соревнования класса «А», обязаны оплачивать взносы в размере **30 000 рублей** за **три месяца** до проведения соревнования. Контроль за проведением Всероссийских соревнований и оплатой взносов возлагается на руководителей Межрегионального бюро Федерации бокса России в Федеральном округе или Президентов ФСО (ведомства).
7. Региональные Федерации бокса, проводящие на территории Российской Федерации Международные соревнования по боксу, включенные в календарь АИБА и ЕКБ, обязаны оплачивать взносы в размере **45 000 рублей** за **три месяца** до проведения соревнования (в сумму включен взнос в ЕКБ). Контроль за проведением Международных соревнований и оплатой взносов возлагается на руководителей Межрегионального бюро Федерации бокса России в Федеральном округе или Президентов ФСО (ведомства).
8. Региональные Федерации бокса, проводящие Всероссийские соревнования по боксу, включенные в календарь Минспорттуризма России, в случае необоснованного отказа от проведения спортивного мероприятия подвергаются штрафным санкциям в размере **30 000 рублей** (отказ принимается только в письменном виде на имя президента Федерации бокса России Иванюженкова Б.В. не позднее чем за **два месяца** до проведения соревнования).
9. Региональные Федерации бокса, проводящие на территории Российской Федерации Международные соревнования по боксу, включенные в календарь АИБА и ЕКБ, в случае необоснованного отказа от проведения спортивного мероприятия подвергаются штрафным санкциям в размере **45 000 рублей** (отказ принимается только в письменном виде на имя президента Федерации бокса России Иванюженкова Б.В. не позднее чем за **три месяца** до проведения соревнования).
10. Региональные Федерации бокса, проводящие Всероссийские соревнования по боксу класса «А», включенные в календарь Минспорттуризма России, в случае изменения сроков проведения мероприятия обязаны сообщить в Федерацию бокса России (письмо об изменениях направить в письменном виде на имя президента Федерации бокса России Иванюженкова Б.В. за **два месяца** до проведения соревнования).

11. Ответственность за организацию и проведение Всероссийских Международных соревнований несет президент Региональной Федерации бокса, на территории которой проводится соревнование и руководитель Межрегионального бюро Федерации бокса России в Федеральном округе либо Президенты ФСО (ведомства).
12. Региональные Федерации бокса, проводящие на территории Российской Федерации Всероссийские и Международные соревнования с приглашением иностранных делегаций, обязаны в письменном виде согласовывать приглашаемые спортивные делегации с руководителем Межрегионального бюро Федерации бокса России в Федеральном округе и с Федерацией бокса России за три месяца до проведения соревнования (согласование направляется в письменном виде на имя президента Федерации бокса России Иванюженкова Б.В.). В случае нарушения данного пункта в адрес Региональной федерации бокса будут применены санкции вплоть до исключения из членов Федерации бокса России.
13. Региональные Федерации бокса, выезжающие на соревнования, проводимые за рубежом, обязаны согласовать выезды с руководителем Межрегионального бюро Федерации бокса России в Федеральном округе и с Федерацией бокса России за три месяца до выезда (согласование направляется в письменном виде на имя президента Федерации бокса России Иванюженкова Б.В.). В случае нарушения данного пункта в адрес Региональной федерации бокса будут применены санкции вплоть до исключения из членов Федерации бокса России.

Приложение V. Форма положения о проведении Всероссийских соревнований.

«УТВЕРЖДАЮ»

Руководитель органа
исполнительной власти субъекта
Российской Федерации в области
физической культуры и спорта

« ____ » _____ 200__ г.

«УТВЕРЖДАЮ»

Президент региональной
Федерации бокса

« ____ » _____ 200__ г.

«УТВЕРЖДАЮ»

Директор
Федерации бокса России

Е.Б. Судаков
« ____ » _____ 200__ г.

«УТВЕРЖДАЮ»

Руководитель межрегионального
бюро Федерации бокса России в
_____ федеральном округе

« ____ » _____ 200__ г.

ПОЛОЖЕНИЕ

о проведении Всероссийского соревнования класса «А» по боксу

1. ВВЕДЕНИЕ

Всероссийское соревнование проводится в соответствии с Единым календарным планом межрегиональных, всероссийских и международных физкультурных мероприятий и спортивных мероприятий Минспорттуризма России на 20__ год.

Соревнования личные, проводятся в соответствии с правилами соревнований по боксу утвержденных Федерацией бокса России.

Настоящее Положение регулирует вопросы, связанные с организацией и проведением данных соревнований и являются основанием для командирования спортсменов, тренеров, представителей, судей, официальных лиц и других специалистов в составе делегаций.

2. ЦЕЛИ И ЗАДАЧИ

Всероссийское соревнование класса «А» по боксу проводится с целью популяризации пропаганды и развитие массовости бокса в России и ставит перед собой следующие задачи:

- повышение спортивного мастерства и приобретение опыта боксеров;
- выполнение норматива «Мастер спорта России»
- выявление сильнейших спортсменов и подготовка к крупнейшим международным соревнованиям.

3. ВРЕМЯ И МЕСТО ПРОВЕДЕНИЯ

Соревнования проводятся по адресу: _____ в период с _____ по _____ « _____ » 200__ г. День приезда участников - _____, день отъезда участников – _____

4. РУКОВОДСТВО СОРЕВНОВАНИЯМИ

Общее руководство подготовкой и проведением Всероссийского соревнования осуществляется Федерацией бокса России, Органом исполнительной власти субъекта Российской Федерации в области физической культуры и спорта, Региональной Федерацией бокса. Непосредственное проведение турнира возлагается на судейскую коллегию, состав которой утверждается Федерацией бокса России.

5. ТРЕБОВАНИЯ К УЧАСТНИКАМ, УСЛОВИЯ ПРОВЕДЕНИЯ.

К участию во Всероссийском соревновании допускаются боксеры _____ годов рождения,

6. НАГРАЖДЕНИЕ

Победители и призеры всероссийского турнира в каждой весовой категории за 1-е, 2-е и два 3-х места награждаются медалями и дипломами 1-2-3 степени. За 3 место награждаются два спортсмена. Дополнительно за 1-е место спортсмены награждаются кубками.

7. ФИНАНСОВЫЕ РАСХОДЫ И УСЛОВИЯ ПРИЕМА

Расходы на проезд, размещение и питание оплачиваются за счет командирующей организации. Финансовые расходы, связанные с подготовкой и проведением соревнований (аренда, реклама, оплата работы судейской коллегии, приобретение дипломов, медалей и призов) несет _____.

8. ПРОГРАММА СОРЕВНОВАНИЙ

_____ «_____» 200__г. - приезд участников, размещение, проведение мандатной комиссии, жеребьевка, совещание представителей, судей. Взвешивание

_____ «_____» 200__г. - торжественное открытие соревнований, предварительные бои.

___ - ___ «_____» 200__г. – предварительные бои

_____ «_____» 200__г. – полуфиналы

_____ «_____» 200__г. - финал, торжественное закрытие турнира, награждение, отъезд участников.

9. СТРАХОВАНИЕ УЧАСТНИКОВ.

Участие в соревнованиях осуществляется только при наличии договора (оригинал) на каждого участника о страховании несчастных случаев (жизни и здоровья), которые предоставляются в Оргкомитет по проведению соревнований.

Страхование участников осуществляется за счет командирующих организаций.

10. ОБЕСПЕЧЕНИЕ БЕЗОПАСНОСТИ ЗРИТЕЛЕЙ И УЧАСТНИКОВ

Соревнования проводятся на спортивных сооружения, отвечающих требованиям соответствующих нормативных правовых актов, действующих на территории Российской Федерации и направленных на обеспечение общественного порядка и безопасности участников и зрителей, при наличии актов готовности спортивного сооружения к проведению спортивных мероприятий, утверждаемых в установленном порядке.

11. ЗАЯВКИ

Предварительные заявки для участия в турнире подаются не позднее _____

Именные заявки с указанием даты прилета (приезда), № рейса (поезда, самолета), копии паспортов всех членов команды направляются в _____ до _____ 200__г по тел./факсу (___) _____ или по электронному адресу _____.

Приложение VI. Оценка работы рефери и судей.

Оценка работы в качестве рефери и бокового судьи делается отдельно. Работу рефери и судей оценивает Главный судья, либо уполномоченное им лицо. Критерием оценки следует считать:

а) Для рефери - внешний вид и умение держаться на ринге, качество и своевременность подаваемых им команд, правильная оценка боевых ситуаций, своевременная остановка боя, отсутствие остановок боя в пользу провинившегося боксера.

б) Для боковых судей - качество оформления судейских записок и количество разногласий при определении победителя.

Оценка работы рефери и судей осуществляется путем начисления им штрафных баллов за допущенные ошибки.

КРИТЕРИИ ОЦЕНКИ СУДЕЙСТВА ДЛЯ РЕФЕРИ

Кол-во штрафных баллов	Нарушения
0,2	Замечания по внешнему виду, умению держаться на ринге, качеству и своевременности подаваемых им команд Опоздание на судейство назначенного боя
0,5	Остановка боя в пользу провинившегося боксера, пропуск умышленных нарушений боксером правил
1,0	Неправильное определение нокаута или вынесение предупреждения, не засчитанного двумя или более боковыми судьями Неявка на судейство назначенного боя
3,0	Не справился с боем или своими неправильными действиями повлиял на определение победителя, на действия рефери подан обоснованный протест

КРИТЕРИИ ОЦЕНКИ СУДЕЙСТВА ДЛЯ БОКОВЫХ СУДЕЙ.

Кол-во штрафных баллов	При судействе на электронной аппаратуре	При судействе без использования электронной аппаратуры	
0,2	Если разница индивидуальных нажатий у бокового судьи в раунде отличается от среднего значения разницы остальных боковых судей более чем на 4 удара		
	Если по индивидуальным нажатиям бокового судьи победителем назван боксер из красного угла, а по счету этого же бокового судьи, принятому компьютером, победителем называется боксер из синего угла		
	Если победитель в бою боковыми судьями определен с разногласием 2 : 3		
0,5	За опоздания на судейство назначенной пары		
		Если судья не сделал отметку о нокауте	
1,0	Если разница индивидуальных нажатий у бокового судьи в раунде отличается от среднего значения разницы остальных боковых судей более чем на 8 ударов		
	Если победитель в бою боковыми судьями определен с разногласием 1 : 4		
	За неявку на судейство назначенной пары		
2,0		Если судья сдал недействительную судейскую записку	
3,0	Судьям, чье решение было изменено решением Главной Судейской коллегии (РГСК)		

Штрафные баллы, набранные каждым рефери и боковым судьей, суммируются и делятся на количество раундов, которые он отсудил на данных соревнованиях. На основании полученного коэффициента штрафных баллов судья получает итоговую оценку согласно следующей таблице:

Оценка	Коэффициент штрафных баллов
Отлично	Не более 0,020
Хорошо	0,021 - 0,040
Удовлетворительно	0,041 - 0,070
Неудовлетворительно	Свыше 0,070

Приложение VII. Положение о рейтинге рефери и судей по итогам работы за год.

Итоги конкурса рефери и судей определяются судейской комиссией в конце года и утверждаются на заседании Президиума ФБР.

Условия проведения конкурса

А. Результаты участия в конкурсе определяются по сумме баллов, набранных каждым судьей при обслуживании:

1. Всероссийских соревнований (Чемпионатов, кубков, первенств, турниров класса "А", региональных соревнований);

2. Международных соревнований и турниров, в которых участвуют члены сборных команд России всех возрастов;

Б. Баллы начисляются при условии оценки за судейство не ниже "Отлично".

В. За неявку на соревнования или самовольный отъезд до окончания турнира без уважительной причины с участника конкурса снимается 16 баллов. При подобных повторных нарушениях судья исключается из списка не менее чем на два года.

Г. При равенстве баллов преимущество получает судья, имеющий лучший результат на Чемпионате России.

Д. 10 лучших судей России, определенных по итогам конкурса, получают преимущественное право на судейство международных соревнований в составе спортивных делегаций России.

Е. Участникам конкурса за судейство каждого соревнования баллы начисляются согласно следующей таблице:

Наименование соревнования	Занятое место	Взрослые и юниоры	Юноши	Турниры класса «А»	Чемпионаты (первенства) регионов и ведомств
Олимпийские игры	Участие	20			
Чемпионат мира	Участие	20	16		
Чемпионат Европы	Участие	16	14		
Международные турниры	Участие	3	3		
Всероссийские соревнования	1	16	16	5	7
	2	13	13	3	5
	3	11	11	2	3
	4	10	10	0	0
	5	9	9	0	0
	6	8	8	0	0
	7	7	7	0	0
	8	6	6	0	0
	9	5	5	0	0
	10	4	4	0	0
	11	3	3	0	0
	12	2	2	0	0
	13 и ниже	1	1	1	0

А. Для получения указанных баллов судья должен отработать количество раундов, определяемых по формуле:

N боев за соревнования * 6 судей

R=

*** кол – во раундов * 0,9**

N рабочих судей на соревнованиях

N – количество. Судья, отсудивший меньшее количество раундов, получает 1 балл.

Б. Сумма баллов определяется по трем лучшим результатам, показанным судьей за год. За судейство Региональных Чемпионатов и первенств, Чемпионатов и первенств Ведомственных соревнований, турниров класса "А", равно как Международных турниров, баллы начисляются без ограничений сверх трех лучших показанных результатов.

В. Судьям, выполняющим обязанности Главного судьи, Технического делегата или заместителя Главного судьи, начисляются баллы, соответствующие первому месту на данных соревнованиях, но не более одного раза в год.

Г. Судьи, занявшие по итогам конкурса с 1 по 30 места, получают право сдавать экзамен на международную категорию.

Приложение VIII. Система подсчета ударов

1. Основные положения системы подсчета ударов

- 1.1. Система подсчета ударов основывается на индивидуальном счете очков (подсчет ударов) боковых судей.
- 1.2. Отменено одновременное секундное совпадение нажатие подсчета ударов тремя боковыми судьями.
- 1.3. На табло во время боя показывается только текущее время и не указывается текущий счет боя (см. п. 10).
- 1.4. Индивидуальный счет каждого бокового судьи и общий счет подсчета ударов высвечивается на табло в перерыве между раундами и в конце боя во время объявления победителя (см. п. 10).
- 1.5. Отменена компьютерная оценка работы боковых судей.

2. Методы подсчета ударов

- 2.1. Счет в раунде складывается из индивидуального подсчета ударов каждого бокового судьи.
- 2.2. В каждом раунде результаты индивидуального подсчета ударов суммируются отдельно для боксеров красного и синего угла. Существует два критерия подсчета очков судьями. Первый критерий называется метод похожего счета и второй – метод среднего усеченного значения подсчета ударов.
- 2.3. Метод похожего счета – это среднее значение комбинаций индивидуального подсчета ударов трех боковых судей, которые наиболее схожи и близки друг к другу по значениям. Из пяти индивидуальных подсчетов ударов каждого судьи два счета отбрасываются. Затем три значения складываются и делятся на три.
- 2.4. Метод среднего усеченного значения – это когда отбрасываются наибольший и наименьший индивидуальный подсчет ударов каждого бокового судьи и засчитывается среднее арифметическое значение трех оставшихся судей. Метод применяется, если в конце раунда, появляется более одной комбинации похожего счета.

3. Предупреждения

- 3.1. При объявлении предупреждения боксеру очки не прибавляются к индивидуальному счету подсчета ударов боковыми судьями, а засчитываются, как два дополнительных очка, его сопернику в общем окончательном счете.

4. Решения

- 4.1. Победителем является боксер, набравший наибольшее количество очков.
- 4.2. В случае равного общего окончательного счета победитель боя определяется:

- 4.2.1. Отбрасываются наибольшие и наименьшие количества очков в окончательных индивидуальных счетах подсчета ударов каждого из пяти боковых судей. Затем победитель определяется на основании оставшихся индивидуальных счетов подсчета ударов трех боковых судей.
- 4.2.2. В случае равенства вышеуказанного, пять боковых судей просят нажать на кнопку один раз в пользу боксера, который выиграл бой. Решение принимается большинством голосов из пяти боковых судей.

Приложение № IX

Приложение IX. Условия присвоения квалификационных категорий спортивным судьям по боксу

Квалификационная категория	предыдущая категория	период представления	Наименование судейской должности	Практика судейства														предыдущий судейский данной	зачета по знанию правил	требования к возрасту спортивного судьи (лет)															
				Судейство спортивных соревнований статусом не ниже																															
				Теплый	Онат	Кубок России	Первое место России	Всерос	Москв	Москв	Онат	Субъек	Субъек	Субъек	Субъек	Субъек	Субъек				Субъек														
5	6	7	8	9	10	11	12	13	14	15	16	17	18	19	20	21	22																		
Всероссийская	2	4	Тех. Делегат															1	2	+	не моложе 21 года														
			Главный судья																			2													
			Зам. главного судьи																			2													
			Главный секретарь																																
			Зам. главного секретаря																																
Рефери, боковой судья	4																																		
			Дополнительные условия	1.Срок выполнения условий для присвоения всероссийской квалификационной категории - 2 года с момента предыдущего представления. 2.Условия практики судейства соревнований предусматривают сочетание практики судейства в составе ГСК и на иных судейских должностях. 3.Судейство соревнований более высокого статуса засчитывается за судейство любого из соревнований более низкого статуса в той же судейской должности. 4. В практику судейства засчитываются только официальные соревнования с оценкой качества судейства на "хорошо" и "отлично". 5. В течение каждого года участвовать в судействе соревнований муниципального уровня.																															
Первая	2	4	Главный судья															1	2	+	не моложе 19														
			Зам. главного судьи																			2													
			Главный секретарь																			2													
			Зам. главного секретаря																			2													
Рефери, боковой судья	4																																		
			Дополнительные условия	1.Срок выполнения условий для присвоения первой квалификационной категории - 2 последних года. 2.Условия практики судейства соревнований предусматривают сочетание практики судейства в составе ГСК и на иных судейских должностях. 3.Судейство соревнований более высокого статуса засчитывается за судейство любого из соревнований более низкого статуса в той же судейской должности. 4. В практику судейства засчитываются только официальные соревнования с оценкой качества судейства на "хорошо" и "отлично". 5. В течение каждого года участвовать в судействе соревнований муниципального уровня.																															

Вторая	1	Секретарь		2			1	+	не моложе 18
		Рефери, боковой судья		4					
	2	Дополните льные условия	1.Срок выполнения условий для присвоения второй квалификационной категории - 1 год. 2.Судейство соревнований более высокого статуса засчитывается за судейство любого из соревнований более низкого статуса в той же судейской должности. 3. В практику судейства засчитываются только официальные соревнования с оценкой качества судейства на "хорошо" и "отлично".						
Третья	1	Секретарь		1			1	+	не моложе 16
		Боковой судья		2					
		Судья- секундоме трист		1					
		Дополните льные условия		1.Срок выполнения условий для присвоения третьей квалификационной категории - 1 год. 2.Судейство соревнований более высокого ранга засчитывается за судейство любого из соревнований более низкого ранга в той же судейской должности. 3. В практику судейства засчитываются только официальные соревнования с оценкой качества судейства на "хорошо" и "отлично".					
Юный судья	1	Секретарь		2			1	+	не моложе 14
		Боковой судья		4					
		Судья- секундоме трист		4					
		Дополните льные условия							

Условия прохождения теоретической подготовки и сдачи квалификационных зачетов спортивными судьями по боксу"

Прохождение теоретической подготовки						
№ п/п	Классификационная категория	Ответственные за проведение (организация)	Состав участников			Продолжительность занятий (кол. часов)
1	2	3	4			5
1.	Всероссийская	Федерация бокса России (ФБР). Ответственные за проведение семинаров судьи назначаются Дирекцией Федерации бокса России по представлению Судейской комиссии и должны иметь квалификационную категорию не ниже всероссийской.	Спортивные судьи всероссийской категории и судьи первой категории - кандидаты на присвоение всероссийской категории. Состав участников формируется в соответствии с планом подготовки (переподготовки) судей всероссийской категории.			16
2.	Первая	Федерации бокса субъектов РФ. Ответственные за проведение семинаров судьи назначаются в соответствии с планами работы региональных судейских коллегий и должны иметь квалификационную категорию не ниже всероссийской.	Спортивные судьи 1-й категории и судьи 2-й категории - кандидаты на присвоение 1-й категории. Состав участников формируется в соответствии с планами подготовки (переподготовки) судей 1-й категории.			16
3.	Вторая	Федерации бокса субъектов РФ. Ответственные за проведение семинаров судьи назначаются в соответствии с планами работы региональных судейских коллегий и должны иметь квалификационную категорию не ниже первой.	Спортивные судьи 2-й категории и судьи 3-й категории - кандидаты на присвоение второй категории. Состав участников формируется в соответствии с планом подготовки (переподготовки) судей 2-й категории.			12
4.	Третья, Юный судья	Федерации бокса субъектов РФ. Ответственные за проведение семинаров судьи назначаются в соответствии с планами работы региональных судейских коллегий и должны иметь квалификационную категорию не ниже первой.	Спортивные судьи 3-й категории (юный судья) и кандидаты на присвоение третьей категории (юный судья). Состав участников формируется в соответствии с планом подготовки (переподготовки) судей 3-й категории (юный судья).			12
Сдача квалификационных зачетов						
	Классификационная категория	Ответственные за проведение (организация)	Формирование экзаменационных вопросов, тестов	Порядок допуска к сдаче зачетов	Оценки (баллы)	Условия повторной сдачи
1	2	3	4	5	6	7
1.	Всероссийская	Федерация бокса России. Квалификационные комиссии, состоящие из судей всероссийской категории, назначаются в соответствии с планом работы Дирекции Федерации бокса России.	Вопросы и билеты разрабатываются Судейской комиссией и утверждаются Дирекцией Федерации бокса России.	К сдаче допускаются участники семинара, прослушавшие соответствующий теоретический курс по Правилам соревнований и имеющие практику судейства в соответствии с таблицей №1 (1.1).	Оценки выставляются в соответствии со шкалой оценок: - 90% и более правильных ответов "отлично"; - 80% правильных ответов "хорошо" - 70% правильных ответов "удовлетворительно" - менее 70% правильных ответов "неудовлетворительно"	Не ранее чем через шесть месяцев.
2.	Первая	Федерации бокса субъектов РФ. Квалификационные комиссии, состоящие из судей всероссийской категории, назначаются в соответствии с планами работы судейских коллегий федераций бокса субъектов РФ и должны иметь квалификационную категорию не ниже всероссийской.				
3.	Вторая	Федерации бокса субъектов РФ. Квалификационные комиссии, состоящие из судей всероссийской категории, назначаются в соответствии с планами работы судейских коллегий федераций бокса субъектов РФ и должны иметь квалификационную категорию не ниже всероссийской.				
4.	Третья, Юный судья	Федерации бокса субъектов РФ. Квалификационные комиссии, состоящие из судей всероссийской категории, назначаются в соответствии с планами работы судейских коллегий федераций бокса субъектов РФ и должны иметь квалификационную категорию не ниже первой.				